



EDITAL CONCORRÊNCIA ELETRÔNICA Nº 003/2025

PROCESSO ADMINISTRATIVO Nº 119/2025

A **PREFEITURA MUNICIPAL DE JUQUIÁ**, estabelecida à rua Mohamed Said Hedjazi, nº 42, Bairro Floresta, Juquiá/SP, inscrita no CNPJ/MF sob o nº 46.585.964/0001-40, através da Secretaria Municipal de Planejamento, Obras e Trânsito, usando da competência delegada pelo Prefeito Municipal, torna público, para o conhecimento dos interessados, que fará realizar licitação na modalidade CONCORRÊNCIA na forma eletrônica, objetivando a **CONTRATAÇÃO** de empresa especializada para execução de recapeamento asfáltico da rua Acre, rua Alagoas e rua Martins Coelho – Convênio nº 100473/2025. A licitação será regida pela legislação vigente, especialmente a Lei Federal nº 14.133/21 e suas alterações posteriores, pela Lei Complementar nº 123 de 14 de dezembro de 2006, Lei Complementar nº 147 de 07 de agosto de 2014, pela Portaria Municipal nº 10/2024 de 03 de janeiro de 2024 e demais normas pertinentes e pelas condições estabelecidas no presente edital.

Serão observados os seguintes horários e datas para os procedimentos que seguem:

RECEBIMENTO DAS PROPOSTAS E DOCUMENTOS DE HABILITAÇÃO: Até às 08h30min do dia 24 de novembro de 2.025.

ABERTURA E JULGAMENTO DAS PROPOSTAS: às 09h00min do dia 24 de novembro de 2.025.

INÍCIO DA SESSÃO DE DISPUTA DE PREÇOS: às 09h:30min. do dia 24 de novembro de 2.025.

TEMPO DE DISPUTA POR ITEM: 02 minutos, acrescido do tempo aleatório que pode variar de 00:00:01 (um segundo) à 00:30:00 (trinta minutos), determinado pelo sistema.

Local: www.novobmnet.com.br "Acesso Identificado no link – licitações públicas". Para todas as referências de tempo, será observado o horário de Brasília/DF.

A programação acima e seus respectivos horários poderão sofrer alterações em virtude do desenvolvimento da sessão. O agente de contratação informará previamente a mudança da programação e dos horários para ciência de todos os participantes.

Caso não seja possível finalizar a etapa de lances na data do certame, a continuação dos trabalhos será programada em dias posteriores, a serem reprogramados até a finalização dos lances, seguido da declaração do vencedor de cada item.

Não havendo expediente ou ocorrendo qualquer fato superveniente que impeça a realização do certame na data marcada, a sessão será automaticamente transferida para o primeiro dia útil subsequente, no mesmo horário e local anteriormente estabelecido, desde que não haja comunicação do agente de contratação em contrário.

1. DAS DISPOSIÇÕES PRELIMINARES

1.1. A Concorrência Eletrônica será realizada em Sessão Pública, por meio da INTERNET, mediante condições de segurança - criptografia e autenticação - em todas as suas fases. Os trabalhos serão conduzidos por servidor do Município de Juquiá, denominado Agente de Contratação, indicado Pela Portaria nº 96/2025 de 03 de janeiro de 2025, mediante a inserção e monitoramento de dados gerados ou transferidos para a Plataforma Bolsa Brasileira de Mercadorias - BBMNET (www.novobmnet.com.br).

1.2. Na presente licitação, a fase de habilitação sucederá as fases de apresentação de propostas, de lances e de julgamento.

1.3. **Deverá ser obrigatório o lançamento dos documentos da licitante participante para habilitação na Plataforma BBMNET.**

2. DO OBJETO

2.1. Tem por objetivo o presente Edital a **CONTRATAÇÃO** de empresa especializada para execução de recapeamento asfáltico da rua Acre, rua Alagoas e rua Martins Coelho – Convênio nº 100473/2025, conforme



especificações constantes nos anexos deste Edital.

2.2. Compõem este Edital os anexos:

ANEXO I – ESTUDO TÉCNICO PRELIMINAR

ANEXO II – MINUTA DO CONTRATO

ANEXO III – MODELO DE PROPOSTA COMERCIAL

ANEXO IV - MODELO DE DECLARAÇÃO DE PLENO ATENDIMENTO AOS REQUISITOS DE HABILITAÇÃO

ANEXO V - MODELO DE DECLARAÇÃO DE CONFORMIDADE

ANEXO VI - MODELO DE DECLARAÇÃO DE ENQUADRAMENTO DE ME/EPP

ANEXO VII - RECIBO DE RETIRADA DO EDITAL

ANEXO VIII – TERMO DE CIENCIA E NOTIFICAÇÃO

ANEXO IX- PROJETO EXECUTIVO

ANEXO X – MEMORIAL DESCRITIVO

ANEXO XI – PLANILHA ORÇAMENTARIA

ANEXO XII – CRONOGRAMA FISICO-FINANCEIRO

ANEXO XIII - MODELO DE DECLARAÇÃO DE TERMO DE VISITA TÉCNICA

ANEXO XIV - MODELO DECLARAÇÃO DE TERMO FORMAL DE DISPENSA DA VISITA TÉCNICA

3. DA FORMALIZAÇÃO, IMPUGNAÇÃO AO EDITAL E DOS PEDIDOS DE ESCLARECIMENTOS.

3.1. Os interessados que tiverem dúvidas de caráter técnico ou legal quanto à interpretação dos termos deste Edital poderão solicitar os pedidos de esclarecimentos, providências do ato convocatório da licitação até 03 (três) dias úteis anteriores a data fixada para abertura das propostas, preferencialmente pelo e-mail: licitacao@juquia.sp.gov.br.

3.2. Em caso de impugnação ao ato convocatório, o Agente de Contratação decidirá sobre a petição no prazo de até 03 (três) dias úteis, cuja resposta será divulgada no sítio eletrônico oficial desta Prefeitura Municipal, limitado ao último dia útil anterior à data da abertura do certame.

3.3. Acolhida a petição contra o ato convocatório, será designada nova data para realização da Licitação;

3.4. Não serão conhecidas impugnações apresentadas fora do prazo legal e/ou subscritas por representante não habilitado legalmente ou não identificado no processo para responder pela licitante.

4. DAS CONDIÇÕES PARA PARTICIPAÇÃO

4.1. Para participar do certame, a licitante deve providenciar o seu credenciamento, com atribuição de chave e senha, diretamente junto ao provedor do sistema, onde deverá informar se a respeito do seu funcionamento, regulamento e instruções para a sua correta utilização.

4.2. As instruções para o credenciamento podem ser acessadas no seguinte sítio eletrônico: www.novobmmnet.com.br.

4.3. É de responsabilidade da licitante, além de credenciar-se previamente no sistema eletrônico utilizado no certame e de cumprir as regras do presente edital:

a) responsabilizar-se formalmente pelas transações efetuadas em seu nome, assumir como firmes e verdadeiras suas propostas e seus lances, inclusive os atos praticados diretamente ou por seu representante excluída a responsabilidade do provedor do sistema ou do órgão ou entidade promotora da licitação por eventuais danos decorrentes de uso indevido da senha, ainda que por terceiros.

b) acompanhar as operações no sistema eletrônico durante o processo licitatório e responsabilizar-se pelo ônus decorrente da perda de negócios diante da inobservância de mensagens emitidas pelo sistema ou de sua desconexão.

c) comunicar imediatamente ao provedor do sistema qualquer acontecimento que possa comprometer o sigilo ou a inviabilidade do uso da senha para imediato bloqueio de acesso.

d) utilizar a chave de identificação e a senha de acesso para participar da concorrência na forma eletrônica.



e) solicitar o cancelamento da chave de identificação ou da senha de acesso por interesse próprio

4.4. Não poderão participar desta licitação os interessados:

- a) Encontrar-se em situação de falência, concordata, recuperação judicial ou extrajudicial, sem o plano de recuperação homologado pela Justiça, concurso de credores, dissolução, liquidação ou empresas estrangeiras que não funcionem no País;
- b) Em dissolução ou em liquidação;
- c) Pessoa jurídica que se encontre, ao tempo da licitação, impossibilitada de participar da licitação em decorrência de sanção de:

4.4.1. Impedimento de licitar e contratar com o Município de Juquiá, nos termos do artigo 156, inciso III e §4º, da Lei Federal nº 14.133/21.

4.4.2. **Declaração de inidoneidade para licitar ou contratar** em qualquer órgão ou entidade da Administração Pública, direta ou indireta, na forma prevista no artigo 156, inciso IV e §5º, da Lei Federal nº 14.133/21.

4.4.3. As regras de impedimento de participação na licitação definidas nos subitens 5.4.1. e 5.4.2., também serão aplicadas à licitante que atue em substituição a outra pessoa jurídica, física ou jurídica, com o intuito de burlar a efetividade da sanção a ela aplicada, inclusive a sua controladora, controlada ou coligada, desde que devidamente comprovado o ilícito ou a utilização fraudulenta da personalidade jurídica da licitante.

4.5. Pessoa jurídica cujo sócio, diretor, presidente, proprietário ou empresário mantenha vínculo de natureza técnica, comercial, econômica, financeira, trabalhista ou civil com dirigente da Prefeitura Municipal de Juquiá ou com agente público que desempenhe função na licitação ou atue na fiscalização ou na gestão do contrato ou que deles seja cônjuge, companheiro ou parente em linha reta, colateral ou por afinidade, até o terceiro grau, nos termos do inciso IV do artigo 14, da Lei Federal nº 14.133/2021:

- a) Que estejam reunidas em Consórcio;
- b) Que sejam controladoras, controladas, coligadas ou subsidiárias entre si, nos termos da Lei Federal nº 6.404, de 15 de dezembro de 1976;
- c) Que se enquadrem nas hipóteses previstas nos incisos I, II e III do artigo 14 da Lei nº 14.133/21;

4.6. Pessoa jurídica, sócios e/ou diretores proibidos de contratar com o Poder Público nos termos do artigo 12 da Lei Federal nº 8.429/1992 - Lei de Improbidade Administrativa;

4.7. Pessoa Jurídica que nos 05 (cinco) anos anteriores à divulgação do edital, tenha sido condenada judicialmente, com trânsito em julgado, por exploração de trabalho infantil, por submissão de trabalhadores a condições análogas as de escravo ou por contratação de adolescentes nos casos vedados pela legislação trabalhista.

4.8. A Microempresa e Empresa de Pequeno Porte, além da apresentação da declaração constante no Anexo VI, para fins de habilitação, deverá, quando do cadastramento da Proposta Comercial a ser digitado no sistema, informar no campo próprio da ficha técnica descritiva do objeto consoante com o modelo do Anexo III, o seu regime de tributação para fazer valer o direito de prioridade do desempate, conforme artigos nºs. 44 e 45 da Lei Complementar nº 123/2006.

5. DO REGULAMENTO OPERACIONAL DO CERTAME

5.1. O certame será conduzido pelo Agente de Contratação com o auxílio da Equipe de Apoio, que terá em especial as seguintes atribuições:

- a) Acompanhar os trabalhos da Equipe de Apoio;
- b) Responder as questões formuladas pelos fornecedores, relativas ao certame;
- c) Abrir as propostas de preços;
- d) Analisar a aceitabilidade das propostas;
- e) Desclassificar propostas indicando os motivos;
- f) Conduzir os procedimentos relativos aos lances e à escolha da proposta do lance de menor preço;
- g) Verificar a habilitação do proponente classificado em primeiro lugar;
- h) Declarar o vencedor;



- i) Receber, examinar e decidir sobre a pertinência dos recursos;
- j) Elaborar a Ata da Sessão;
- k) Encaminhar o processo à autoridade superior para homologar e autorizar a contratação;
- l) Abrir Processo Administrativo para apuração de irregularidades visando a aplicação de penalidades previstas na legislação.

5.2. O Agente de Contratação poderá solicitar manifestação técnica da assessoria jurídica ou de outros setores do órgão ou da entidade, a fim de subsidiar sua decisão.

6. DO CREDENCIAMENTO DA LICITANTE NO PORTAL BBMNET

6.1. Os procedimentos para credenciamento e obtenção da chave e senha de acesso poderão ser iniciados diretamente no site de licitações no endereço eletrônico: www.novobbmnet.com.br, acesso "credenciamento – licitantes (fornecedores)".

6.2. As dúvidas e esclarecimentos sobre credenciamento no sistema eletrônico poderão ser dirimidas através da central de atendimento às licitantes, por telefone, whatsapp, chat ou e-mail, disponíveis no endereço eletrônico www.novobbmnet.com.br.

6.3. Qualquer dúvida dos interessados em relação ao acesso no sistema BBMNET Licitações poderá ser esclarecida através dos canais de atendimento da Bolsa Brasileira de Mercadorias, de segunda a sexta-feira, das 08:00 às 18:00 horas (horário de Brasília) através dos canais informados no site: www.novobbmnet.com.br.

7. DA PARTICIPAÇÃO E DO BENEFÍCIO À MICROEMPRESA E EMPRESA DE PEQUENO PORTE

7.1. Será assegurada a preferência de contratação para a Microempresa ou Empresa de Pequeno Porte quando for constatado o empate após a etapa de lances. Neste caso, conforme estabelece os artigos 44 e 45 da Lei Complementar 123 de 14 de dezembro de 2006 e alterações, o Agente de Contratação aplicará os critérios para desempate em favor da Microempresa ou Empresa de Pequeno Porte.

7.2. Entende-se por empate aquelas situações em que a proposta apresentada pela Microempresa ou Empresa de Pequeno Porte sejam iguais ou até 5% (cinco por cento) superiores à proposta mais bem classificada.

7.3. Para efeito do disposto no subitem anterior, ocorrendo o empate, proceder-se-á da seguinte forma:

- a) a Microempresa ou Empresa de Pequeno Porte mais bem classificada poderá apresentar proposta de preço inferior àquela considerada vencedora do certame, situação em que será adjudicado em seu favor o objeto licitado;
- b) não ocorrendo a contratação da Microempresa ou Empresa de Pequeno Porte, na forma do inciso anterior, será convocada a Microempresa ou Empresa de Pequeno Porte remanescente que por ventura se enquadre na ordem classificatória, para o exercício do mesmo direito;
- c) no caso de equivalência dos valores apresentado pela Microempresa ou Empresa de Pequeno Porte que se encontre nos intervalos estabelecidos será realizado sorteio entre elas para que se identifique aquela que primeiro poderá apresentar melhor oferta.

7.4. Na hipótese da não contratação nos termos previstos, o objeto licitado será adjudicado em favor da proposta originalmente vencedora do certame.

7.5. Somente se aplicará o critério de desempate em favor da Microempresa ou Empresa de Pequeno Porte quando a melhor oferta inicial não tiver sido apresentada por uma Microempresa ou Empresa de Pequeno Porte.

7.6. A Microempresa ou Empresa de Pequeno Porte mais bem classificada será convocada para apresentar nova proposta no prazo máximo de 05 (cinco) minutos após o encerramento dos lances sob pena de preclusão.

8. DA APRESENTAÇÃO DA PROPOSTA E DOS DOCUMENTOS DE HABILITAÇÃO

8.1. A licitante encaminhará, exclusivamente por meio do sistema, concomitantemente com os documentos de habilitação exigidos no edital, proposta com a descrição do objeto ofertado e o preço, até a data e o horário estabelecidos para abertura da sessão pública, quando, então, encerrar-se-á automaticamente a etapa de envio dessa documentação.

8.2. O envio da proposta, acompanhada dos documentos de habilitação exigidos neste Edital, ocorrerá por meio de chave de acesso e senha.



8.3. A Microempresa ou Empresa de Pequeno Porte deverá encaminhar a documentação de habilitação, ainda que haja alguma restrição de regularidade fiscal e trabalhista, nos termos do artigo 43, §1º da Lei Complementar nº 123 de 2006.

8.4. Incumbirá a licitante acompanhar as operações no sistema eletrônico durante a sessão pública da Concorrência, ficando responsável pelo ônus decorrente da perda de negócios, diante da inobservância de quaisquer mensagens emitidas pelo sistema ou de sua desconexão.

8.5. Até a abertura da sessão pública, a licitante poderá retirar ou substituir a proposta e os documentos de habilitação anteriormente inseridos no sistema;

8.6. Não será estabelecida, nessa etapa do certame, ordem de classificação entre as propostas apresentadas, o que somente ocorrerá após a realização dos procedimentos de negociação e julgamento da proposta.

8.7. Os documentos que compõem a proposta e a habilitação da licitante melhor classificada somente serão disponibilizados para avaliação do Agente de Contratação e para acesso público após o encerramento do envio de lances.

8.8. não inserção dos documentos acarretará na INABILITAÇÃO da licitante.

8.9. Somente haverá a necessidade de comprovação do preenchimento de requisitos mediante apresentação dos documentos originais não digitais quando houver dúvida em relação à integridade do documento digital. Neste caso será concedido o prazo de até 05 (cinco) dias a contar da data da sessão pública, para envio da documentação em envelope fechado ao Agente de Contratação e Equipe de Apoio, situados à rua Mohamed Said Hedjazi, nº 42, Bairro Floresta, Juquiá/SP, em horário de expediente.

8.10. Em havendo necessidade de entrega de documentos nos termos do item 8.9 a sessão pública será suspensa.

8.11. Na presente licitação, a fase de habilitação sucederá as fases de apresentação de propostas e lances e de julgamento.

8.12. As licitantes encaminharão exclusivamente por meio do sistema eletrônico a proposta com o preço ou o percentual de desconto, conforme o critério de julgamento adotado neste Edital, até a data e o horário estabelecidos para abertura da sessão pública.

9. DA PROPOSTA NO SISTEMA ELETRÔNICO

9.1. O encaminhamento de proposta para o sistema eletrônico pressupõe o pleno conhecimento e atendimento às exigências de habilitação previstas no Edital. A licitante será responsável por todas as transações que forem efetuadas em seu nome no sistema eletrônico, assumindo como firmes e verdadeiras suas propostas e lances.

9.2. No preenchimento da proposta eletrônica deverão, obrigatoriamente, ser informadas no campo próprio as especificações dos produtos ofertados, a não inserção de especificações dos produtos neste campo, implicará na desclassificação da empresa, face à ausência de informação suficiente para classificação da proposta.

9.2.1. O objeto deverá estar totalmente dentro das especificações contidas nos Anexos deste Edital.

9.3. Na hipótese da licitante ser Microempresa e Empresa de Pequeno Porte, o sistema importa esse regime dos dados cadastrais da empresa, por isso é importante que essa informação esteja atualizada por parte da licitante sob pena da licitante enquadrado nesta situação não utilizar dos benefícios do direito de preferência para o desempate, conforme estabelece a Lei Complementar nº 123/2006.

9.4. As propostas serão apresentadas de duas formas distintas, sendo a primeira cadastrada diretamente no sistema eletrônico e a segunda a ser apresentada pela empresa vencedora de cada item após a finalização da fase de lances.

10. DO PREENCHIMENTO DA PROPOSTA

10.1. A licitante deverá enviar sua proposta mediante o preenchimento, no sistema eletrônico, dos seguintes campos:

- a) valor unitário;
- b) descrição detalhada do objeto, contendo as informações similares à especificação dos documentos anexos.
- c) dados cadastrais;
- d) assinatura do representante legal;
- e) indicação obrigatória do preço unitário, por item e total em reais;
- f) indicação dos números do CNPJ/MF e de Inscrição Estadual;
- g) cargo do Representante;
- h) indicação de quem ira assinar o contrato, constando número de RG e CPF/MF, data de nascimento,



endereço, e-mail institucional e e-mail pessoal;

10.2. Todas as especificações do objeto contidas na proposta vinculam ao Fornecedor.

10.3. Nos valores propostos estarão incluídos todos os custos operacionais, encargos previdenciários, trabalhistas, tributários, comerciais e quaisquer outros que incidam direta ou indiretamente no fornecimento dos bens.

10.4. Os preços ofertados, tanto na proposta inicial, quanto na etapa de lances, serão de exclusiva responsabilidade da licitante, não lhe assistindo o direito de pleitear qualquer alteração, sob alegação de erro, omissão ou qualquer outro pretexto.

10.5. O prazo de eficácia da proposta: 60 (sessenta) dias, a contar da data final do envio das propostas.

10.6. A licitante deverá declarar, para cada item, em campo próprio do sistema BBMNET se o bem ofertado é manufaturado nacional beneficiado por um dos critérios de margem de preferência indicados no Termo de Referência.

10.7. Não serão admitidas, posteriormente, alegações de enganos, erros ou distrações na apresentação das propostas comerciais, bem como justificativas de quaisquer acréscimos ou solicitações de reembolsos e indenizações de qualquer natureza.

10.8. As licitantes devem respeitar os preços máximos estabelecidos nas normas de regência de contratações públicas federais, quando participarem de licitações públicas:

a) O descumprimento das regras supramencionadas pela Administração por parte dos contratados pode ensejar a fiscalização do Tribunal de Contas e após o devido processo legal, gerar as seguintes consequências: assinatura de prazo para a adoção das medidas necessárias ao exato cumprimento da lei, nos termos do artigo 71, inciso IX, da Constituição; ou condenação dos agentes públicos responsáveis e da empresa fornecedora ao pagamento dos prejuízos ao erário, caso verificada a ocorrência de superfaturamento por sobre preço na execução do contrato.

11. DA GARANTIA DA PROPOSTA

11.1. No momento da apresentação da proposta, deverá apresentar comprovação do recolhimento de quantia a título de garantia de proposta, como requisito de pré-habilitação, no valor de **R\$ 7.028,26 (sete mil e vinte e oito reais e vinte e seis centavos)** referente a 1% (um por cento) do valor estimado do objeto da contratação, nos termos previstos no §1º do artigo 58 da Lei Federal nº 14.133/2021.

11.2. A garantia deverá ter prazo de vigência mínimo de 90 (noventa) dias contados da data da apresentação da proposta.

11.3. A garantia de proposta poderá ser prestada nas modalidades de que trata o § 1º do artigo 96 da Lei Federal nº 14.133/2021. (§ 4º do artigo 58 Lei Federal nº 14.133/2021).

11.3.1. Fica fixado o prazo de 01 (um) mês, contado da data de homologação da licitação e anterior à assinatura do contrato, para a prestação da garantia pelo contratado quando optar pela modalidade prevista no inciso II do § 1º do artigo 96 da Lei Federal nº 14.133/2021).

11.4. A garantia de proposta será devolvida às licitantes no prazo de 10 (dez) dias úteis, contado da assinatura do contrato ou da data em que for declarada fracassada a licitação. (§ 2º do artigo 58 Lei Federal nº 14.133/2021).

A exigência de garantia de proposta justifica-se pela natureza da contratação, vultu do investimento público e necessidade de mitigação de riscos de inadimplemento, conforme autorizado pelo art. 58 da Lei nº 14.133/2021

12. DA ABERTURA DA SESSÃO, CLASSIFICAÇÃO DAS PROPOSTAS, FORMULAÇÃO DE LANCES E DO JULGAMENTO.

12.1. A abertura da presente licitação dar-se-á em sessão pública, por meio de sistema eletrônico, na data, horário e local indicado neste Edital.

12.1.1. O Agente de Contratação verificará as propostas apresentadas, desclassificando desde logo aquelas que não estejam em conformidade com os requisitos estabelecidos neste Edital, contenham vícios insanáveis ou não apresentem as especificações técnicas exigidas nos anexos deste Edital.

12.1.2. Também será desclassificada a proposta que identifique a licitante.

12.1.3. A desclassificação será sempre fundamentada e registrada no sistema, com acompanhamento em tempo real por todos os participantes.

12.1.4. A não desclassificação da proposta não impede o seu julgamento definitivo em sendo contrário, levado a efeito na fase de aceitação.



- 12.1.5. O sistema ordenará automaticamente as propostas classificadas, sendo que somente estas participarão da fase de lances.
- 12.1.6. O sistema disponibilizará campo próprio para troca de mensagens entre o Agente de Contratação e a(s) licitante(s).
- 12.1.7. Iniciada a etapa competitiva, as licitantes deverão encaminhar lances exclusivamente por meio do sistema eletrônico, sendo imediatamente informados do seu recebimento e do valor consignado no registro.
- 12.1.8. O lance deverá ser ofertado pelo menor valor unitário por item do objeto.
- 12.1.9. As licitantes poderão oferecer lances sucessivos, observando o horário fixado para abertura da sessão e as regras estabelecidas no Edital.
- 12.1.10. A licitante somente poderá oferecer lance de menor valor ao último por ele ofertado e registrado pelo sistema.
- 12.1.11. O intervalo mínimo de diferença de valores ou percentuais entre os lances, que incidirá tanto em relação aos lances intermediários quanto em relação à proposta que cobrir a melhor oferta deverá ser de no mínimo 03 (três) segundos, sob pena de serem automaticamente descartados pelo sistema os respectivos lances.
- 12.1.12. Será adotado para o envio de lances na concorrência eletrônica o modo de disputa “**ABERTO**”, em que a(s) licitante(s) apresentará(ão) lances públicos e sucessivos, com prorrogações.
- 12.1.13. A etapa de lances da sessão pública terá duração de 10 (dez) minutos e, após isso, será prorrogada automaticamente pelo sistema quando houver lance ofertado nos últimos 02 (dois) minutos do período de duração da sessão pública.
- 12.1.14. A prorrogação automática da etapa de lances, de que trata o item anterior, será de 02 (dois) minutos e ocorrerá sucessivamente sempre que houver lances enviados nesse período de prorrogação, inclusive no caso de lances intermediários.
- 12.1.15. Não havendo novos lances na forma estabelecida nos itens anteriores, a fase competitiva encerrar-se-á automaticamente.
- 12.1.16. Encerrada a fase competitiva sem que haja a prorrogação automática pelo sistema, poderá o Agente de Contratação, assessorado pela equipe de apoio, justificadamente, admitir o reinício da sessão pública de lances, em prol da consecução do melhor preço.
- 12.1.17. Na hipótese do subitem anterior, a ocorrência será registrada em campo próprio do sistema.
- 12.1.18. Não serão aceitos 02 (dois) ou mais lances de mesmo valor, prevalecendo aquele que for recebido e registrado em 1º (primeiro) lugar.
- 12.1.19. O lance final não deverá estar com valor superior ao máximo fixado no edital referente ao valor ofertado e não havendo lances com valores iguais ou inferiores, serão desclassificados.
- 12.2. Durante o transcurso da sessão pública, as licitantes serão informadas em tempo real do valor do menor lance registrado, vedada a identificação da licitante.
- 12.2.1. No caso de desconexão com o agente de contratação, no decorrer da etapa competitiva da concorrência, o sistema eletrônico poderá permanecer acessível às licitantes para a recepção dos lances.
- 12.2.2. Quando a desconexão do sistema eletrônico para o Agente de Contratação persistir por tempo superior a 10 (dez) minutos, a sessão pública será suspensa e reiniciada somente após decorridas 24 (vinte e quatro) horas da comunicação do fato pelo Agente de Contratação aos participantes, no sítio eletrônico utilizado para divulgação.
- 12.2.3. O critério de julgamento adotado será o **MENOR PREÇO GLOBAL** adotado o regime de execução por EMPREITADA POR PREÇO GLOBAL, conforme definido neste Edital e seus anexos.
- 12.2.4. Caso a licitante não apresente lances, concorrerá com o valor de sua proposta.
- 12.2.5. A ordem de apresentação pelas licitantes é utilizada como um dos critérios de classificação, de maneira que só poderá haver empate entre propostas iguais (não seguidas de lances) ou entre lances finais da fase fechada do modo de disputa “**ABERTO**”.
- 12.2.6. Havendo eventual empate entre propostas ou lances, o critério de desempate será aquele previsto no artigo 60, da Lei Federal nº 14.133/21, nessa ordem:
- 12.2.6.1. Aplicação da regra do artigo 44, da Lei Complementar nº 123/2006, se houver Microempresa(s) ou Empresa(s) de Pequeno Porte com proposta de até 5% (cinco por cento) acima da proposta melhor classificada, caso em que terá a referida empresa a oportunidade de cobrir a oferta de primeiro lugar, observado o rito previsto no item 12.1, deste Edital.



12.2.6.2. Disputa final, hipótese em que as licitantes empatados poderão apresentar nova proposta em ato contínuo à classificação;

12.2.6.3. Avaliação do desempenho contratual prévio das licitantes, para a qual deverão preferencialmente ser utilizados registros cadastrais para efeito de atesto de cumprimento de obrigações previstos na Lei de Licitações;

12.2.6.4. Desenvolvimento pela licitante de ações de equidade entre homens e mulheres no ambiente de trabalho, conforme o regulamento definido no Decreto Federal nº 11.430/2023;

12.2.6.5. Desenvolvimento pela licitante de programa de integridade, conforme orientações dos órgãos de controle.

12.2.6.6. Persistindo o empate será assegurada preferência, sucessivamente, aos bens e serviços produzidos ou prestados por:

- a) empresas estabelecidas no território do Estado de São Paulo;
- b) empresas que invistam em pesquisa e no desenvolvimento de tecnologia no País;
- c) empresas que comprovem a prática de mitigação, nos termos da Lei nº 12.187/2009;

12.3. Será desclassificada a proposta que:

12.3.1. Contiver vícios insanáveis;

12.3.2. Não obedecer às especificações técnicas pormenorizadas neste Edital;

12.3.2.1. Considera-se inexecutável a proposta que apresente preços unitários simbólicos, irrisórios ou de valor zero, incompatível com os preços dos insumos e salários de mercado, acrescidos dos respectivos encargos, ainda que o ato convocatório da licitação não tenha estabelecido limites mínimos, exceto quando se referirem a materiais e instalações de propriedade da própria licitante para os quais ele renuncie a parcela ou à totalidade da remuneração;

12.3.2.2. O Agente de Contratação poderá realizar diligências para aferir a exequibilidade das propostas ou exigir da licitante que ela seja demonstrada, conforme disposto no inciso IV do *caput* do artigo 59, da Lei Federal nº 14.133/2021.

12.3.3. Não tiver sua exequibilidade demonstrada, quando exigido pela Administração;

12.3.4. Apresentar desconformidade com quaisquer outras exigências do Edital, desde que insanável.

12.4. Encerrada a etapa de envio de lances da sessão pública o Agente de Contratação deverá encaminhar, pelo sistema eletrônico, contra proposta à licitante que tenha apresentado o melhor preço, para que seja obtida melhor proposta, vedada a negociação em condições diferentes das previstas neste Edital:

12.4.1. A negociação será realizada por meio do sistema, podendo ser acompanhada pelas demais licitantes.

12.4.2. O Agente de Contratação solicitará à licitante melhor classificado que no prazo de 01 (uma) hora, envie a proposta adequada ao último lance ofertado após a negociação realizada, acompanhada juntamente com as planilhas indicando os quantitativos e custos unitários, seguindo o modelo elaborado pela Administração, o Cronograma Físico-Financeiro e Critérios de Pagamentos, bem como o detalhamento das bonificações e Despesas Indiretas (BDI) e dos Encargos Sociais (ES) no que couber, sujeitando se a licitante às sanções previstas neste Edital e, se for o caso, de demais documentos complementares, quando necessários à confirmação daqueles exigidos neste Edital e já apresentados.

12.4.2.1. O prazo para envio dos documentos poderá ser prorrogado, a critério do Agente de Contratação, mediante justificativa da licitante

12.4.3. Após a negociação do preço o Agente de Contratação iniciará a fase de aceitação e julgamento da proposta.

12.4.4. A negociação poderá ser feita com as demais licitantes, segundo a ordem de classificação inicialmente estabelecida, quando o 1º (primeiro) colocado, mesmo após a negociação, for desclassificado em razão de sua proposta permanecer acima do preço máximo definido pela Administração.

12.4.5. Após a negociação pelo Agente de Contratação, terá o seu resultado divulgado a todas as licitantes.

12.5. A licitante classificada em primeiro lugar ser notificada pelo Agente de Contratação a apresentar, o prazo de até 01 (uma) hora os documentos relativos à **HABILITAÇÃO**, que deverão ser anexados na plataforma.

12.5.1. O prazo para envio dos documentos poderá ser prorrogado, a critério do Agente de Contratação, mediante justificativa da licitante.



12.6. Apresentados os documentos de habilitação, não será permitida a substituição ou a apresentação de novos documentos, salvo em sede de diligência, para:

12.6.1. Complementação de informações acerca dos documentos já apresentados pelas licitantes e desde que necessária para apurar fatos existentes à época da abertura do certame;

12.6.2. Atualização de documento cuja validade tenha expirado após a data de recebimento das propostas.

12.7. Na análise dos documentos de habilitação, o Agente de Contratação poderá sanar erros ou falhas que não alterem a substância dos documentos e sua validade jurídica, mediante despacho fundamentado registrado e acessível a todos, atribuindo-lhes eficácia para fins de habilitação e classificação.

12.8. Se a proposta ou o lance de menor valor não for aceitável ou se o fornecedor desatender às exigências habilitatórias, o Agente de Contratação examinará a proposta ou o lance subsequente, verificando a sua compatibilidade, na ordem de classificação, e assim sucessivamente, até a apuração de uma proposta ou lance que atenda o Edital. Também nessa etapa o Agente de Contratação poderá negociar com o participante para que seja obtido preço melhor.

12.9. Caso não sejam apresentados lances, será verificada a conformidade entre a proposta de menor preço e valor estimado para a contratação.

12.10. Na sequência, observar-se-á para a nova licitante o disposto no item 13 deste Edital.

12.11. Constatando o atendimento das exigências fixadas no Edital e inexistindo interposição de recursos, o objeto será adjudicado ao autor da proposta ou lance de menor preço.

13. DA ACEITABILIDADE DA PROPOSTA VENCEDORA

13.1. Nos termos do artigo 58 da Lei Federal 14.133/2021

13.2. Encerrada a etapa de negociação, o Agente de Contratação examinará a proposta classificada em primeiro lugar quanto à adequação ao objeto e à compatibilidade do preço em relação ao máximo estipulado para contratação neste Edital e em seus anexos.

13.3. Será desclassificada a proposta ou o lance vencedor, aquele que apresentar preço final superior ao preço máximo fixado ou que apresentar preço manifestamente inexequível.

13.3.1. Considera-se inexequível a proposta que apresente preço global ou unitário simbólico, irrisórios ou de valor zero, incompatíveis com os preços dos insumos e salários de mercado, acrescidos dos respectivos encargos, ainda que o ato convocatório da licitação não tenha estabelecido limites mínimos, exceto quando se referirem a materiais e instalações de propriedade da própria licitante, para os quais ele renuncie a parcela ou à totalidade da remuneração.

13.4. Qualquer interessado poderá requerer que se realizem diligências para aferir a exequibilidade e a legalidade das propostas, devendo apresentar as provas ou os indícios que fundamentam a suspeita;

13.5. Em contratação de Serviços de Engenharia, a análise de exequibilidade e sobre preço considerará o seguinte:

- a) Nos regimes de execução por tarefa, empreitada por preço global ou empreitada integral, semi-integrada ou integrada, a caracterização do sobrepreço se dará pela superação do valor global estimado;
- b) No regime de empreitada por preço unitário, a caracterização do sobrepreço se dará pela superação do valor global estimado e pela superação de custo unitário tido como relevante, conforme planilha anexa ao edital;
- c) No caso de serviços de engenharia, serão consideradas inexequíveis as propostas cujos valores forem inferiores a 75% (setenta e cinco por cento) do valor orçado pela Administração, independentemente do regime de execução.
- d) Será exigida garantia adicional da licitante vencedor cuja proposta for inferior a 85% (oitenta e cinco por cento) do valor orçado pela Administração, equivalente à diferença entre este último e o valor da proposta, sem prejuízo das demais garantias exigíveis de acordo com a Lei

13.6. Na hipótese de necessidade de suspensão da sessão pública para a realização de diligências, com vistas ao saneamento das propostas, a sessão pública somente poderá ser reiniciada mediante aviso prévio no sistema com no mínimo 24 (vinte e quatro) horas de antecedência, e a ocorrência será registrada em ata;

13.7. O Agente de Contratação poderá convocar a licitante para enviar documento digital complementar, por



meio de funcionalidade disponível no sistema, no prazo de 01 (uma) hora, sob pena de não aceitação da proposta.

13.8. O prazo estabelecido poderá ser prorrogado pelo Agente de Contratação por solicitação escrita e justificada da licitante, formulada antes de findo o prazo e formalmente aceita pelo Agente de Contratação.

13.8.1. Dentre os documentos passíveis de solicitação pelo Agente de Contratação, destacam-se os que contenham as características dos produtos ofertados, tais como modelo, tipo, fabricante e procedência, além de outras informações pertinentes, a exemplo de catálogos, folhetos ou propostas, encaminhados por meio eletrônico, ou, se for o caso, por outro meio e prazos indicados pelo Agente de Contratação, sem prejuízo do seu ulterior envio pelo sistema eletrônico, sob pena de não aceitação da proposta.

13.9. Quando couber, poderá ser solicitada a apresentação de amostras dos itens ofertados, a fim de verificar a conformidade com as especificações técnicas exigidas no edital, acompanhadas de laudos quando solicitados. A convocação será feita mediante comunicação formal aos licitantes, que deverão entregar as amostras no prazo de 5 (cinco) dias úteis da solicitação, sob pena de desclassificação, podendo ser prorrogado por igual período, desde que justificado, mediante anuência da Administração, devendo ser entregues na sede da Prefeitura localizada à rua Mohamed Said Hedjazi, nº 42, Bairro Floresta, Juquiá/SP.

13.10. A licitante que não apresentar o documento comprobatório ou cujo produto não atender aos regulamentos técnicos pertinentes e normas técnicas brasileiras aplicáveis, não poderá usufruir da aplicação da margem de preferência, sem prejuízo das penalidades cabíveis.

13.10.1. Nessa hipótese, bem como em caso de inabilitação da licitante, as propostas serão reclassificadas, para fins de nova aplicação da margem de preferência.

13.11. Se a proposta ou lance vencedor for desclassificado, o Agente de Contratação examinará a proposta ou lance subsequente, e assim sucessivamente na ordem de classificação.

13.12. Havendo necessidade, o Agente de Contratação suspenderá a sessão, informando no “chat” a nova data e horário para a sua continuidade.

13.13. O Agente de Contratação poderá encaminhar, por meio do sistema eletrônico, contraproposta à licitante que apresentou o lance mais vantajoso, com o fim de negociar a obtenção de melhor preço, vedada a negociação em condições diversas das previstas neste Edital.

13.13.1. Também nas hipóteses em que o Agente de Contratação não aceitar a proposta e passar à subsequente, poderá negociar com a licitante para que seja obtido preço melhor.

13.13.2. A negociação será realizada por meio do sistema, podendo ser acompanhada pelos demais licitantes.

13.14. Nos casos de serviços de engenharia/obras, erros no preenchimento da planilha não constituem motivo para a desclassificação da proposta. A planilha poderá ser ajustada pela licitante, no prazo indicado pelo sistema, desde que não haja majoração do preço.

13.14.1. O ajuste de que trata este dispositivo se limita a sanar erros ou falhas que não alterem a substância das propostas.

13.14.2. No caso de discordância entre valores numéricos e por extenso prevalecerão os por extenso e entre preços unitários e totais, os unitários.

13.15. A Proposta Final da licitante declarada vencedora deverá ser encaminhada no prazo estipulado a contar da solicitação do Agente de Contratação no sistema eletrônico e deverá ser redigida de acordo com modelo disponível no Anexo III;

13.15.1. Ser redigida em língua portuguesa, redigida em uma via, sem emendas, rasuras, entrelinhas ou ressalvas, devendo a última folha ser assinada e as demais rubricadas pela licitante ou seu representante legal.

13.15.2. Conter a indicação do banco, número da conta e agência da licitante vencedor, para fins de pagamento

13.16. A proposta final deverá ser documentada nos autos e será levada em consideração no decorrer da execução da contratação e aplicação de eventual sanção ao Fornecedor, se for o caso.

13.17. Todas as especificações do objeto contidas na proposta, tais como marca, modelo, tipo, fabricante e procedência, vinculam ao Fornecedor.

13.18. Os preços deverão ser expressos em moeda corrente nacional, o valor unitário em algarismos e o valor global em algarismos e por extenso e observará o item 13.14.2.

13.19. A oferta deverá ser firme e precisa, limitada, rigorosamente ao objeto deste Edital, sem conter alternativas de preço ou de qualquer outra condição que induza o julgamento a mais de um resultado, sob pena de desclassificação.

13.20. A proposta deverá obedecer aos termos deste Edital e seus anexos, não sendo considerada aquela que não corresponda às especificações ali contidas ou que estabeleça vínculo à proposta de outra licitante.

13.21. As propostas que contenham a descrição do objeto, o valor e os documentos complementares estarão



disponíveis na internet, após a homologação.

13.22. Encerrada a análise quanto à aceitação da proposta o Agente de Contratação verificará a habilitação da licitante, observado o disposto neste Edital.

14. DA APLICAÇÃO DO CAPÍTULO V DA LEI COMPLEMENTAR Nº 123/2006

14.1. Em atendimento ao disposto no capítulo V da Lei Complementar nº 123/2006, serão observados os seguintes procedimentos:

14.1.1. Encerrada a fase de lances, se a proposta de menor lance não tiver sido ofertada por Microempresa ou Empresa de Pequeno Porte e o sistema eletrônico identificar que houve proposta apresentada por Microempresa ou Empresa de Pequeno Porte igual ou até 5% (cinco por cento) superior à proposta de menor lance, será procedido o seguinte:

a) A Microempresa ou Empresa de Pequeno Porte melhor classificada, será convocada pelo sistema eletrônico, via “*chat*” de comunicação da concorrência eletrônica para, no prazo de 05 (cinco) minutos após a convocação, apresentar nova proposta inferior àquela considerada vencedora do certame, situação em que, atendidas as exigências habilitatórias, será adjudicada em seu favor o objeto da licitação.

b) No caso de empate de propostas apresentadas pela Microempresa ou Empresa de Pequeno Porte que se enquadre no limite estabelecido, o sistema realizará um sorteio eletrônico entre elas para que se identifique aquela que primeiro será convocada para apresentar melhor oferta, na forma do disposto na alínea “a”.

c) Não sendo vencedora a Microempresa ou Empresa de Pequeno Porte melhor classificada, na forma da alínea “a” anterior, serão convocadas as remanescentes, quando houver, na ordem classificatória, para o exercício do mesmo direito.

14.2. A Microempresa ou Empresa de Pequeno Porte deverá apresentar toda a documentação exigida para efeito de comprovação de regularidade fiscal e trabalhista, mesmo que esta apresente alguma restrição.

14.3. Havendo alguma restrição na comprovação da regularidade fiscal e trabalhista, será assegurado o prazo de 05 (cinco) dias úteis, cujo termo inicial corresponderá ao momento em que o proponente for declarado vencedor do certame, prorrogável por igual período, a critério da administração pública, para regularização da documentação, para pagamento ou parcelamento do débito e para emissão de eventuais certidões negativas ou positivas com efeito de certidão negativa.

14.4. A não regularização da documentação no prazo previsto no item 14.3, implicará decadência do direito à contratação, sem prejuízo das sanções previstas neste Edital, sendo facultado à Administração convocar a licitante remanescente, na ordem de classificação, para a assinatura do contrato ou revogar a licitação.

14.5. As disposições a que se refere este item “14” não são aplicadas.

14.6. A obtenção de benefícios a que se refere este item “14” fica limitada à Microempresa ou Empresa de Pequeno Porte que no ano-calendário de realização da licitação, ainda não tenham celebrado contratos com a Administração Pública cujos valores somados extrapolem a receita bruta máxima admitida para fins de enquadramento como empresa de ME/EPP declaração deverá ser apresentada para fins de habilitação, conforme letra “d”, do item 14.2.1. deste Edital.

14.6.1. Nas contratações com prazo de vigência superior a 01 (um) ano, será considerado o valor anual da contratação na aplicação dos limites previstos no item 14 deste Edital.

15. DA HABILITAÇÃO

15.1. A licitante vencedora deverá encaminhar, após a fase de disputa, os documentos de Habilitação no prazo máximo de 01 (uma) hora sob pena de Inabilitação.

15.1.1. O prazo para envio dos documentos poderá ser prorrogado, a critério do Agente de Contratação, mediante justificativa da licitante.

15.2. Como condição prévia ao exame da documentação de habilitação da licitante detentor da proposta classificada em primeiro lugar o Agente de Contratação e a Equipe de Apoio verificarão o eventual descumprimento das condições de participação, especialmente quanto à existência de sanção que impeça a participação no certame ou a futura contratação, mediante a consulta aos seguintes cadastros:

15.2.1. Cadastro Nacional de Empresas Inidôneas e Suspensas – CEIS e o Cadastro Nacional de Empresas Punidas - CNEP;

15.2.2. Cadastro Nacional de Condenações Cíveis por Atos de Improbidade Administrativa, mantido pelo Conselho Nacional de Justiça;

15.2.3. Relação de Apenados do Tribunal de Contas do Estado de São Paulo;

15.2.4. A consulta aos cadastros será realizada em nome da empresa licitante e também de seu sócio majoritário,



por força dos artigos 3º e 12 da Lei nº 8.429, de 1992, que prevê, dentre as sanções impostas ao responsável pela prática de ato de improbidade administrativa, a proibição de contratar com o Poder Público, inclusive por intermédio de pessoa jurídica da qual seja sócio majoritário;

15.2.5. Constatada a existência de sanção, o Agente de Contratação inabilitará a licitante, por falta de condição de participação.

15.3. A licitante vencedora deverá anexar no sistema a seguinte documentação de Habilitação:

15.3.1. HABILITAÇÃO JURÍDICA:

- a) Registro comercial, no caso de empresa individual;
- b) Ato constitutivo, estatuto ou contrato social em vigor, devidamente registrado na Junta Comercial, em se tratando de sociedades comerciais;
- c) Ato constitutivo devidamente registrado no Cartório de Registro Civil de Pessoas Jurídicas tratando-se de sociedades civis, acompanhado de prova da diretoria em exercício;
- d) A Microempresa (ME) ou Empresa de Pequeno Porte (EPP), que desejar obter os benefícios previstos no Capítulo V da Lei Complementar nº 123/2006, comprovar tal condição mediante certidão simplificada expedida.

15.3.2. PROVA DE REGULARIDADE FISCAL, SOCIAL E TRABALHISTA:

- a) Prova de inscrição no Cadastro Nacional de Pessoas Jurídicas do Ministério da Fazenda (CNPJ/MF);
- b) Prova de inscrição no cadastro de contribuintes estadual e/ou municipal, relativo ao domicílio ou sede, pertinente ao seu ramo de atividade e compatível com o objeto contratual;
- c) Prova de regularidade de débitos do FGTS (CRF – Fundo de Garantia de Tempo de Serviço);
- d) Prova de Regularidade para com a Fazenda Federal, mediante apresentação da Certidão Conjunta Negativa de Débitos ou Certidão Conjunta Positiva com Efeitos de Negativa, relativos a Tributos Federais e à Dívida Ativa da União, expedida pela Secretaria da Receita Federal, inclusive abrangendo as contribuições sociais previstas nas alíneas “a” a “d” do parágrafo único do artigo 11 da Lei nº 8.212 de 24 de julho de 1991.
- e) Prova de regularidade para com a Fazenda Estadual do domicílio ou sede da licitante, mediante a apresentação de certidão emitida pela Secretaria competente do Estado.
- e) Certidão Negativa de Débitos Trabalhistas – CNDT.

15.3.3. PROVA DA QUALIFICAÇÃO ECONÔMICO-FINANCEIRA:

- a) Certidão negativa de falência ou concordata expedida pelo distribuidor da sede do proponente, com prazo de validade em vigor (inexistindo prazo de validade na referida certidão será aceita aquela cuja expedição/emissão não ultrapasse a 90 (noventa) dias da data de abertura dos envelopes de habilitação).
- b) Nas hipóteses em que a certidão encaminhada em atendimento à exigência da alínea "a" acima for positiva, deverá a licitante apresentar comprovante da homologação/deferimento pelo juízo competente do plano de recuperação judicial/extrajudicial em vigor.
- c) Em se tratando de licitante subsidiária integral, caso sua empresa controladora esteja em recuperação judicial, deverá ser apresentado Termo de Compromisso no qual a licitante assegure que manterá a capacidade técnica, econômica, financeira e operacional, com vista a assegurar a execução do contrato.
- d) Cópia do balanço patrimonial dos 2 (dois) últimos exercícios sociais exigíveis, que comprovem a sua boa situação financeira, assinados pelo contabilista e seu representante legal, vedada a sua substituição por balancetes ou balanços provisórios
- e) Os documentos referidos no alínea “c” do subitem 15.3.3 limitar-se-ão ao último exercício no caso de a pessoa jurídica ter sido constituída há menos de 2 (dois) anos.
- f) Demonstrar **Índices de Liquidez Geral (LG), Solvência Geral (SG) e Liquidez Corrente (LC)**, superiores a 1 (um), comprovados mediante a apresentação pelo licitante de balanço patrimonial, demonstração de resultado de exercício e demais demonstrações contábeis dos 2 (dois) últimos exercícios sociais e obtidos pela aplicação das seguintes fórmulas:

$$LG = \frac{\text{Ativo Circulante} + \text{Ativo Realizável a Longo Prazo}}{\text{Passivo Circulante} + \text{Passivo Não Circulante}}$$



$$SG = \frac{\text{Ativo Total}}{\text{Passivo Circulante} + \text{Passivo Não Circulante}}$$

$$LC = \frac{\text{Ativo Circulante}}{\text{Passivo Circulante}}$$

Justifica-se a exigência dos índices de Liquidez Geral (LG), Solvência Geral (SG) e Liquidez Corrente (LC), todos superiores a 1 (um), como forma objetiva de demonstrar a capacidade econômico-financeira mínima da licitante para assumir e manter as obrigações contratuais, sendo parâmetros contábeis universalmente aceitos, utilizados para avaliar a saúde financeira da empresa.

g) Declaração, assinada por profissional habilitado da área contábil, que ateste o atendimento pelo licitante dos índices econômicos previstos na alínea "f" do subitem 15.3.3.

h) As empresas que deverão comprovar patrimônio líquido de 10% (dez por cento) do valor total estimado da contratação.

A exigência de patrimônio líquido mínimo de 10% do valor estimado da contratação fundamenta-se no §4º do art. 69 da Lei nº 14.133/2021, visando assegurar a capacidade econômico-financeira mínima necessária à execução da obra.

15.3.4. QUALIFICAÇÃO TÉCNICA

15.3.4.1. Capacidade Técnico-Operacional:

a) Comprovante de registro ou inscrição na entidade profissional competente (CREA) - Pessoa Jurídica, válida na data da abertura da licitação, sendo invalidado o documento que não apresentar rigorosamente a situação atualizada da empresa.

b) Na hipótese da vencedora da licitação ter seu registro no Conselho Profissional de outro Estado, deverá apresentar como condição de assinatura do contrato, em conformidade a Súmula nº 49 do TCE-SP, o visto do seu Registro no Conselho Regional de Engenharia do Estado de São Paulo – CREA/SP.

c) Atestado(s) técnico-operacional fornecido(s) por pessoa jurídica de direito público ou privado, demonstrando a execução pretérita pela licitante de serviços compatíveis em características com a obra/serviço de engenharia licitada, nos termos do projeto básico que a especifica, sendo necessária, para efeito de compatibilidade a demonstração de execução pretérita de serviços similares de complexidade tecnológica e operacional equivalente ou superior, considerando as parcelas de maior relevância ou valor significativo do objeto licitado, segundo o §1º do artigo 67 da Lei nº 14.133/21, além de considerar também quantitativo mínimo de 50% (cinquenta por cento) a incidir sobre o quantitativo individual de cada item solicitado como maior relevância, em observação ao artigo 67, § 2º da Lei 14.133/21, conforme segue:

CÓDIGO	DESCRIÇÃO RESUMIDA	QUANTIDADE MÍNIMA EXIGIDA
53.03.230	IMPRIMAÇÃO BETUMINOSA LIGANTE	644,20 M²

d) A licitante deverá comprovar sua experiência anterior na execução de todos os serviços discriminados na alínea "c".

e) Será admitido o somatório de atestados, seja para comprovação da experiência anterior do licitante na execução de todos os serviços discriminados seja para o atendimento do quantitativo mínimo especificado para cada um deles.

f) Caso a comprovação da capacidade técnico-operacional seja feita através de CAT do Responsável Técnico da empresa deverá estar expresso na CAT que o profissional que a detém estava a época da execução da obra/serviço vinculado à licitante.

g) Não serão aceitos atestado(s) ou CATs de Projeto, Fiscalização, Gerenciamento, Controle Tecnológico ou Assessoria Técnica de Obras.

15.3.4.2. Capacidade Técnico-Profissional:

a) Comprovante de registro ou inscrição na entidade profissional competente (CREA) - Pessoa Física, válida na data da abertura da licitação.

b) Comprovação de capacidade técnico-profissional, através de prova da licitante possuir na data prevista para a entrega das propostas, profissional de nível superior detentor de certidão(ões) ou atestado(s) de responsabilidade técnica fornecido(s) por pessoas jurídicas de direito público ou privado, acompanhado(s) da respectiva CAT - Certidão de Acervo Técnico, devidamente registrada na entidade profissional competente, que demonstrem capacidade operacional na execução de serviços similares de complexidade tecnológica e operacional equivalente ou superior, considerando as parcelas de maior relevância ou valor significativo do objeto licitado, segundo o §1º do



artigo 67 da Lei nº 14.133/21, conforme demonstrado abaixo:

- IMPRIMAÇÃO BETUMINOSA LIGANTE – CÓDIGO CDHU 54.03.230

c) A análise da Qualificação Técnica-Profissional ocorrerá através das CAT's apresentadas pelo Responsável Técnico Engenheiro Civil ou Arquiteto indicado pela empresa para o acompanhamento dos serviços, objeto da presente licitação.

d) A Comprovação do vínculo entre profissional técnico detentor da Certidão de Acervo Técnico - CAT, exigida na alínea "c" e a empresa licitante, dar-se-á mediante (Súmula 25 do TCE/SP):

1. Apresentação de vínculo trabalhista (registro em carteira de trabalho e previdência social - CTPS) em sendo o profissional empregado da licitante;
2. Apresentação de contrato social em sendo o profissional integrante do quadro societário da licitante;
3. Apresentação de contrato de prestação de serviço regido pela legislação civil celebrado entre o profissional e a licitante.

e) O profissional indicado pela licitante para fins de comprovação da capacidade técnico-profissional deverá acompanhar a execução dos serviços, admitindo-se sua substituição por profissionais de experiência equivalente ou superior, desde que aprovada pela Administração. Para essa substituição, a qualificação técnica do profissional substituído deverá atender as mesmas exigências deste Edital.

f) No caso de atestado de consórcio, só serão aceitos e analisados atestados, acompanhados das respectivas CAT's, emitidos em nome das empresas consorciadas e que cite especificamente o percentual de participação, bem como os serviços e respectivas quantidades executadas por cada empresa consorciada, conforme Acórdãos nºs. 2.299/2007; 2.036/2008; 2.255/2008; 2.993/2009; 3.131/2011 e 2.898/2012 do TCU.

15.3.5. OUTRAS DECLARAÇÕES:

a) Declaração assegurando a inexistência de impedimento legal para licitar ou contratar com a Administração; (Anexo V);

b) Declaração emitida pela licitante de que cumpre as exigências de reserva de cargos para pessoa com deficiência e para reabilitado da Previdência Social, previstas em lei e em outras normas específicas. (Anexo V);

c) Declaração de que se encontra em situação regular perante o Ministério do Trabalho, nos termos do inciso XXXIII do artigo 7º da Constituição Federal. (Anexo V);

d) Declaração elaborada em papel timbrado e subscrita pelo representante legal da licitante de que a proponente não foi declarada inidônea, bem como não está cumprindo pena de suspensão temporária de participação em licitações, junto a órgãos da Administração Pública, direta, indireta ou fundacional, em virtude de contratos firmados anteriormente (Anexo V);

e) Declaração que não possui em seu quadro de pessoal na qualidade de sócio, diretor, gerente, administrador e funcionário, servidores públicos municipais da Prefeitura Municipal de Juquiá. (Anexo V);

f) Declaração de conhecimento das informações e que aceita todas as condições do Edital, para cumprimento das obrigações do objeto da licitação (Anexo V);

g) Declaração de que cumpre as normas relativas à saúde, a segurança e a higiene no trabalho de seus empregados, excluindo no que se refere a este aspecto, quaisquer responsabilidades que eventualmente possam recair sobre o Município de Juquiá (Anexo V);

h) Declaração de que suas propostas econômicas compreendem a integralidade dos custos para atendimento dos direitos trabalhistas assegurados na Constituição Federal, nas leis trabalhistas, nas normas infralegais, nas convenções coletivas de trabalho e nos termos de ajustamento de conduta vigentes na data de entrega das propostas (Anexo V);

i) Declaração de que atende plenamente aos requisitos de habilitação (Anexo IV)

j) Declaração pela Microempresa e Empresa de Pequeno Porte de que no ano-calendário de realização da licitação, ainda não tenham celebrado contratos com a Administração Pública cujos valores somados extrapolem a receita bruta máxima admitida para fins de enquadramento como empresa de pequeno porte. (Anexo VI).

16. DA VISITA TÉCNICA

16.1.1. FACULTATIVA: A visita técnica para conhecimento pleno da área de execução do objeto do contrato é facultada à licitante para verificação das condições locais, com a finalidade de obter a avaliação própria da natureza, complexidade e quantidade dos trabalhos, materiais e equipamentos necessários, bem como para a obtenção de quaisquer outros dados que julgar necessários para a formulação da proposta.

16.1.2. A VISITA TÉCNICA, quando realizada, deverá ser efetuada por representante indicado expressamente pela empresa, com o acompanhamento de servidor público designado para essa finalidade, devendo ser realizado o prévio agendamento junto a Secretaria Municipal de Planejamento, Obras e Trânsito, pelo telefone (13) 3844-6111 ramal 250 e pelo e-mail: obras.engenharia@juquia.sp.gov.br. A licitante não poderá alegar, posteriormente,



desconhecimento de qualquer fato.

16.1.2.1. A visitação será limitada a um licitante por vez, de forma a evitar a reunião de interessados em data e horário marcados capazes de dar-lhes conhecimento prévio acerca do universo de concorrentes.

16.1.2.2. Realizada ou não a visita técnica a licitante deverá, para fins de qualificação técnica, declarar que tem conhecimento pleno dos locais e das condições em que deverá ser executada a obra, apresentando declaração em conformidade com a constante no Anexo XIII ou XIV, conforme o caso, deste Edital.

17. DAS DISPOSIÇÕES GERAIS DA HABILITAÇÃO

17.1. Na hipótese de não constar prazo de validade nas certidões apresentadas, a Administração aceitará como válidas as expedidas até 180 (cento e oitenta) dias imediatamente anteriores a data de apresentação das propostas.

17.2. Os documentos deverão, se possível, ser apresentados ordenadamente, numerados seqüencialmente por subitem da habilitação de modo a facilitar sua análise e agilizar os trabalhos da comissão.

17.3. Todos os documentos apresentados para fins de habilitação deverão estar em nome da licitante/licitante e, preferencialmente, constando o número do respectivo CNPJ/MF. Se a licitante/licitante for a matriz, todos os documentos deverão estar em nome da matriz; se for a filial, todos os documentos deverão estar em nome e CNPJ/MF da filial, exceto aqueles que pela própria natureza ou por determinação legal, forem comprovadamente emitidos apenas em nome da matriz ou cuja validade abranja todos os estabelecimentos da empresa.

17.4. Quando permitida a participação de empresas estrangeiras que não funcionem no País, as exigências de habilitação serão atendidas mediante documentos equivalentes, inicialmente apresentados em tradução livre.

17.4.1. Na hipótese de a licitante vencedor ser empresa estrangeira que não funcione no país, para fins de assinatura do contrato, os documentos exigidos para a habilitação serão traduzidos por tradutor juramentado no País e apostilados nos termos do disposto no Decreto nº 8.660 de 29 de janeiro de 2016 ou de outro que venha a substituí-lo ou consularizados pelos respectivos consulados ou embaixadas.

17.5. Quando permitida a participação de consórcio de empresas, a habilitação técnica, quando exigida, será feita por meio do somatório dos quantitativos de cada consorciado e, para efeito de habilitação econômico-financeira, quando exigida, será observado o somatório dos valores de cada consorciado.

17.5.1. Se o consórcio não for formado integralmente por microempresas ou empresas de pequeno porte e o termo de referência exigir requisitos de habilitação econômico-financeira, haverá um acréscimo de 10% para o consórcio em relação ao valor exigido para as licitantes individuais.

17.6. Será verificado se a licitante apresentou declaração de que atende aos requisitos de habilitação e o declarante responderá pela veracidade das informações prestadas na forma da lei (Artigo 63, I, da Lei nº 14.133/2021).

17.7. Será verificado se a licitante apresentou no sistema, sob pena de inabilitação a declaração de que cumpre as exigências de reserva de cargos para pessoa com deficiência e para reabilitado da Previdência Social, previstas em lei e em outras normas específicas.

17.8. A licitante deverá apresentar, sob pena de desclassificação, declaração de que suas propostas econômicas compreendem a integralidade dos custos para atendimento dos direitos trabalhistas assegurados na Constituição Federal, nas leis trabalhistas, nas normas infralegais, nas convenções coletivas de trabalho e nos termos de ajustamento de conduta vigentes na data de entrega das propostas.

18. DA REABERTURA DA SESSÃO PÚBLICA

18.1. A sessão pública poderá ser reaberta:

18.1.1. Nas hipóteses de provimento de recurso que leve à anulação de atos anteriores à realização da sessão pública precedente ou em que seja anulada a própria sessão pública, situação em que serão repetidos os atos anulados e os que dele dependam.

18.1.2. Quando houver erro na aceitação do preço mais bem classificado ou quando a licitante declarado vencedor não assinar o contrato, não retirar o instrumento equivalente ou não comprovar a regularização fiscal e trabalhista, nos termos do artigo 43, §1º da Lei Complementar nº 123/2006. Nessas hipóteses, serão adotados os procedimentos imediatamente posteriores ao encerramento da etapa de lances.

18.2. Toda(s) a(s) licitante(s) remanescente(s) deverão ser convocadas para acompanhar a sessão reaberta.

18.2.1. A convocação se dará por meio do sistema eletrônico (“chat”), e-mail de acordo com a fase do procedimento licitatório.

19. DO RECURSO, DA ADJUDICAÇÃO E DA HOMOLOGAÇÃO.

19.2. Declarado o vencedor e após informação pela Plataforma da Concorrência Eletrônica de data e hora para a liberação da fase de manifestação de recurso, a licitante que quiser recorrer deverá manifestar, dentro do prazo de



10 (dez) minutos a partir do avanço de fase no sistema (liberação de manifestação de recursos), imediata e motivadamente a sua intenção, sob pena de preclusão conforme item 19.4.1 e Art. 165, § 1º, inciso I da Lei 14.133 de 2021. É de extrema importância o acompanhamento diário da plataforma pelas licitantes participantes de modo a se evitar a perda de prazo para a manifestação de recurso, não podendo posteriormente alegar desconhecimento dos prazos disponibilizados devido ao não acompanhamento da plataforma.

19.3. A interposição de recurso referente ao julgamento das propostas, à habilitação ou inabilitação de licitantes, à anulação ou revogação da licitação, observará o disposto no artigo 165 da Lei nº 14.133 de 2021.

19.4. O prazo recursal é de 03 (três) dias úteis, contados da data de intimação ou de lavratura da ata, respeitando-se o prazo para manifestação de recurso conforme informado no subitem 19.1 acima disposto.

19.5. Quando o recurso apresentado impugnar o julgamento das propostas ou o ato de habilitação ou inabilitação da licitante:

19.5.1. a intenção de recorrer deverá ser manifestada imediatamente, sob pena de preclusão;

a) o prazo para apresentação das razões recursais será iniciado na data de intimação ou de lavratura da ata de habilitação ou inabilitação;

b) na hipótese de adoção da inversão de fases prevista no § 1º do artigo 17 da Lei nº 14.133 de 2021, o prazo para apresentação das razões recursais será iniciado na data de intimação da ata de julgamento.

19.6. Os recursos deverão ser encaminhados em campo próprio do sistema.

19.7. O recurso será dirigido à autoridade que tiver editado o ato ou proferido a decisão recorrida, a qual poderá reconsiderar sua decisão (*pedido de reconsideração*) no prazo de 03 (três) dias úteis ou nesse mesmo prazo, encaminhar recurso para a autoridade superior (*recurso hierárquico*), a qual deverá proferir sua decisão no prazo de 10 (dez) dias úteis, contado do recebimento dos autos.

19.8. Os recursos interpostos fora do prazo não serão conhecidos.

19.9. O prazo para apresentação de contrarrazões ao recurso pelos demais licitantes será de 03 (três) dias úteis, contados da data da intimação pessoal ou da divulgação da interposição do recurso, assegurada a vista imediata dos elementos indispensáveis à defesa de seus interesses.

19.10. O recurso e o pedido de reconsideração terão efeito suspensivo do ato ou da decisão recorrida até que sobrevenha decisão final da autoridade competente.

19.11. O acolhimento do recurso invalida tão somente os atos insuscetíveis de aproveitamento.

19.12. Os autos do processo permanecerão com vista franqueada aos interessados no sítio eletrônico: www.novobmnet.com.br. (acesso identificado).

19.13. Decididos os recursos e constatada a regularidade dos atos praticados, a autoridade competente adjudicará o objeto do certame à licitante vencedora e homologará o procedimento.

20. DA CONTRATAÇÃO

20.1. Após a homologação da licitação, a adjudicatária terá o prazo de 05 (cinco) dias úteis, contados a partir da data de sua convocação, para assinar o Contrato, conforme o caso, sob pena de decair do direito à contratação, sem prejuízo das sanções previstas neste Edital. Poderá ainda assinar digitalmente o Contrato, encaminhado através do e-mail: licitacao@juquia.sp.gov.br;

20.1.1. O prazo previsto no subitem anterior poderá ser prorrogado, por igual período, por solicitação justificada da adjudicatária e aceita pelo Município;

20.1.2. A recusa injustificada do adjudicatário em assinar o Contrato, aceitar ou retirar o instrumento equivalente, dentro do prazo estabelecido, caracteriza o descumprimento total da obrigação assumida, sujeitando-o às penalidades legalmente estabelecidas;

20.2. É facultado ao município de Juquiá, quando o convocado não assinar o Contrato no prazo e condições estabelecidos, convocar as licitantes remanescentes, na ordem de classificação, para fazê-lo em igual prazo e nas mesmas condições propostas pelo primeiro classificado, inclusive quanto aos preços, ou revogar a licitação, independentemente da cominação prevista no Título IV, Capítulo I, da Lei nº 14.133/2021;

20.3. Até a assinatura do Contrato, o município de Juquiá poderá desclassificar, por despacho fundamentado, qualquer proponente, desde que haja conhecimento de qualquer fato ou circunstância, anterior ou posterior ao julgamento da licitação, que desabone sua idoneidade ou capacidade financeira, técnica ou administrativa, sem que lhe caiba indenização ou ressarcimento e sem prejuízo de outras sanções cabíveis;



20.4 A Contratante deverá manter durante toda a execução da contratação, em compatibilidade com as obrigações assumidas, todas as condições de habilitação e qualificação exigidas na licitação;

20.5 Durante a vigência da contratação, a fiscalização será exercida por representante(s) da Prefeitura, ao qual competirá registrar em relatório todas as ocorrências e as deficiências verificadas e dirimir as dúvidas que surgirem no curso da execução contratual, de tudo dando ciência ao município de Juquiá.

21. DA VIGÊNCIA E PRORROGAÇÃO DO CONTRATO

21.1. O contrato que for originário desta licitação terá vigência por **12 (doze) meses** a contar da data específica da "Ordem de Início de Serviços", na forma do artigo 106 da Lei Federal nº 14.133/2021, bem como o prazo de execução da obra deverá seguir rigorosamente o cronograma, contados da data especificada na "Ordem de Início dos Serviços".

21.2. O prazo de vigência será automaticamente prorrogado, na forma do artigo 111 da Lei Federal nº 14.133/2021, independentemente de termo aditivo, quando o objeto não for concluído no período firmado acima, ressalvadas as providências cabíveis no caso de culpa da CONTRATADA, previstas neste instrumento.

22. DO INICIO E CONDIÇÕES DE EXECUÇÃO

22.1. A licitante vencedora uma vez CONTRATADA se obriga a dar início aos serviços objeto da presente licitação, num prazo de, no máximo, 10 (dez) dias a contar da data de ciência pela CONTRATADA da Ordem de Início dos Serviços, emitida pela fiscalização da CONTRATANTE.

22.2. O prazo de execução dos serviços objeto da presente licitação deverá obedecer o cronograma, a contar da data de ciência pela CONTRATADA da Ordem de Início dos Serviços, emitida pela fiscalização da CONTRATANTE.

22.3. Para a execução dos serviços contratados, a licitante vencedora deverá disponibilizar profissionais habilitados, equipamentos em boas condições e materiais de 1ª qualidade, de forma a garantir a exatidão e a qualidade dos serviços realizados, sob pena da aplicação das sanções contratuais previstas, pelo não cumprimento, ou cumprimento irregular das cláusulas contratuais.

23. DA FORMA DE PAGAMENTO

23.1 Para efeito de medição, os serviços serão considerados concluídos para serem inseridos na medição, após a CONTRATADA protocolizar o pleito da medição e o Fiscal do contrato da Prefeitura Municipal de Juquiá, checar e atestar os serviços pleiteados.

23.2 Os serviços medidos serão efetuados de forma mensal, compatível com o cronograma físico-financeiro.

23.3. O responsável técnico da empresa deverá acompanhar o fiscal ao checar as quantidades de serviços pleiteados na medição por parte da contratada e dirimir quaisquer dúvidas que, por ventura, surgirem entre as partes.

23.4 No processo de medição deverá conter:

- a) A planilha de medição (contendo a quantificação de todos os serviços executados, período, data e valor da medição);
- b) Memória de cálculo (descrevendo em detalhes os cálculos efetuados);
- c) Cronograma físico-financeiro atualizado;
- d) Relatório fotográfico do período, ordem de serviço, contrato e demais documentos que comprovem a regularidade da contratada com relação a recolhimentos fiscais.

23.4.1. O fiscal responsável deve fazer a medição "in loco" dos serviços finalizados e entregues.

23.4.2. A aprovação da medição prévia apresentada pela CONTRATADA não a exime de qualquer das responsabilidades contratuais, nem implica aceitação definitiva dos serviços executados.

23.4.3. Será permitida apenas 01 (uma) medição por mês.

23.5. A falta de comprovação de regularidade quanto às obrigações tributárias, previdenciárias e trabalhistas, seja no momento da apresentação da nota fiscal ou fatura mensal ou em qualquer oportunidade na qual a comprovação seja demandada, obriga a CONTRATANTE a adotar as seguintes medidas, imediata e cronologicamente:



- a) não sendo aceitas as justificativas ofertadas pela CONTRATADA, rescindir o contrato e determinar a imediata interrupção da execução do objeto;
- b) executar a garantia contratual, os valores das multas e as eventuais indenizações devidas à Administração, bem como reter os créditos decorrentes do contrato até o limite dos prejuízos que lhe forem causados, especialmente, aqueles decorrentes de responsabilização subsidiária por inadimplemento de obrigações trabalhistas, observando-se, para tanto, os critérios da compensação;
- c) efetuar o pagamento de eventual saldo remanescente em favor da CONTRATADA ou adotar as diligências necessárias à cobrança judicial de saldo remanescente em favor da Administração, conforme o caso.

24. DAS OBRIGAÇÕES DA CONTRATANTE E DA CONTRATADA

24.1. São obrigações da CONTRATANTE:

24.1.1. Sem prejuízo do integral do cumprimento de todas as obrigações decorrentes das disposições do contrato, cabe à Contratante:

- a) Indicar formalmente o funcionário responsável pelo acompanhamento e fiscalização da execução contratual;
- b) Facilitar, todos os meios, o exercício das funções da Contratada, dando-lhe acesso as suas instalações;
- c) Prestar a Contratada as informações e esclarecimentos necessários que eventualmente venham a ser solicitados;
- d) Exigir o cumprimento de todas as obrigações assumidas pela CONTRATADA de acordo com o instrumento convocatório e seus anexos;
- e) Receber o objeto no prazo e condições estabelecidas no Projeto Executivo;
- f) Notificar a CONTRATADA, por escrito, sobre vícios, defeitos ou incorreções verificadas no objeto fornecido, para que seja por ele substituído, reparado ou corrigido, no total ou em parte, às suas expensas;
- g) A Administração não responderá por quaisquer compromissos assumidos pela CONTRATADA com terceiros, ainda que vinculados à execução do contrato, bem como por qualquer dano causado a terceiros em decorrência de ato da CONTRATADA, de seus empregados, prepostos ou subordinados.

24.2. São obrigações da CONTRATADA:

- a) Zelar pela fiel execução do Contrato, utilizando-se de todos os recursos materiais e humanos necessários;
- b) Arcar com todas as despesas diretas e indiretas relacionadas com a execução do Contrato, tais como transportes, frete, carga e descarga.
- c) Cumprir as posturas do Município e as disposições legais estaduais e federais que interfiram na execução do Contrato;
- d) Manter, durante toda a execução do Contrato, em compatibilidade com as obrigações assumidas, todas as condições de habilitação e qualificação exigidas no Edital, e na licitação indicada no preâmbulo do termo do Contrato;
- e) Dar ciência imediata e por escrito a Contratante sobre qualquer anormalidade que possa afetar a execução do Contrato;
- f) Responder por quaisquer danos, perdas ou prejuízos causados diretamente a Contratante ou a terceiros decorrentes de sua culpa ou dolo na execução do Contrato, não excluindo ou reduzindo essa responsabilidade, a fiscalização da Contratante em seu acompanhamento;
- g) Responder pelos encargos trabalhistas, previdenciários, fiscais, comerciais e tributários, resultante da execução deste Contrato;
- h) Atender prontamente qualquer reclamação, exigência, ou observação realizadas pela Contratante;
- i) Responsabilizar-se pelos vícios e danos decorrentes do objeto, de acordo com o Código de Defesa do Consumidor (Lei nº 8.078, de 1990);



- j) Reparar, corrigir, remover, reconstruir ou substituir, às suas expensas, no total ou em parte, no prazo fixado pelo fiscal do contrato, os bens nos quais se verificarem vícios, defeitos ou incorreções resultantes da execução ou dos materiais empregados;
- k) Responsabilizar-se por todo e qualquer dano causado à Administração ou terceiros, não reduzindo essa responsabilidade a fiscalização ou o acompanhamento da execução contratual pela CONTRATANTE, que ficará autorizado a descontar dos pagamentos devidos ou da garantia, caso exigida, o valor correspondente aos danos sofridos;
- l) Atender às determinações regulares emitidas pelo fiscal ou gestor do contrato ou autoridade superior (artigo 137, II da Lei n.º 14.133, de 2021) e prestar todo esclarecimento ou informação por eles solicitados;
- m) Indicar preposto para representá-lo durante a execução do contrato, e manter comunicação com representante da Administração para a gestão do contrato;
- n) Responsabilizar-se pelo cumprimento de todas as obrigações trabalhistas, previdenciárias, fiscais, comerciais e as demais previstas em legislação específica, cuja inadimplência não transfere a responsabilidade ao contratante e não poderá onerar o objeto do contrato;
- o) Cumprir, durante todo o período de execução do contrato, a reserva de cargos prevista em lei para pessoa com deficiência, para reabilitado da Previdência Social ou para aprendiz, bem como as reservas de cargos previstas na legislação (artigo 116 da Lei n.º 14.133 de 2021);
- p) Paralisar, por determinação da CONTRATANTE, qualquer atividade que não esteja sendo executada de acordo com a boa técnica ou que ponha em risco a segurança de pessoas ou bens de terceiros;
- q) Guardar sigilo sobre todas as informações obtidas em decorrência do cumprimento do contrato;
- r) Arcar com o ônus decorrente de eventual equívoco no dimensionamento dos quantitativos de sua proposta, inclusive quanto aos custos variáveis decorrentes de fatores futuros e incertos, devendo complementá-los, caso o previsto inicialmente em sua proposta não seja satisfatório para o atendimento do objeto da contratação, exceto quando ocorrer algum dos eventos arrolados no artigo 124, II, d, da Lei n.º 14.133 de 2021

25. DAS INFRAÇÕES E SANÇÕES ADMINISTRATIVAS

25.1. Comete infração administrativa, nos termos da lei a licitante que com dolo ou culpa:

25.1.1. deixar de entregar a documentação exigida para o certame ou não entregar qualquer documento que tenha sido solicitado pelo/a Agente de Contratação/a durante o certame;

25.1.2. salvo em decorrência de fato superveniente devidamente justificado, não mantiver a proposta em especial quando:

a) não enviar a proposta adequada ao último lance ofertado ou após a negociação;

b) recusar-se a enviar o detalhamento da proposta quando exigível;

c) pedir para ser desclassificado quando encerrada a etapa competitiva; ou

d) deixar de apresentar amostra (quando solicitado);

e) apresentar proposta ou amostra em desacordo com as especificações do edital;

25.1.3. não celebrar o contrato ou não entregar a documentação exigida para a contratação, quando convocado dentro do prazo de validade de sua proposta;

25.1.3.1. recusar-se, sem justificativa, a assinar o contrato ou a aceitar ou retirar o instrumento equivalente no prazo estabelecido pela Administração;

25.1.4. apresentar declaração ou documentação falsa exigida para o certame ou prestar declaração falsa durante a licitação;

25.1.5. fraudar a licitação;

25.1.6. comportar-se de modo inidôneo ou cometer fraude de qualquer natureza, em especial quando:

a) agir em conluio ou em desconformidade com a lei;

b) induzir deliberadamente a erro no julgamento;

c) apresentar amostra falsificada ou deteriorada.

25.1.7. praticar atos ilícitos com vistas a frustrar os objetivos da licitação;

25.1.8. praticar ato lesivo previsto no artigo 5º da Lei n.º 12.846, de 2013.



25.2. Com fulcro na Lei nº 14.133, de 2021, a Administração poderá, garantida a prévia defesa, aplicar às licitantes e/ou adjudicatários as seguintes sanções, sem prejuízo das responsabilidades civil e criminal:

- a) advertência;
- b) multa;
- c) impedimento de licitar e contratar e
- d) declaração de inidoneidade para licitar ou contratar, enquanto perdurarem os motivos determinantes da punição ou até que seja promovida sua reabilitação perante a própria autoridade que aplicou a penalidade.

25.3. Na aplicação das sanções serão considerados:

- a) a natureza e a gravidade da infração cometida;
- b) as peculiaridades do caso concreto;
- c) as circunstâncias agravantes ou atenuantes;
- d) os danos que dela provierem para a Administração Pública;
- e) a implantação ou o aperfeiçoamento de programa de integridade, conforme normas e orientações dos órgãos de controle.

25.4. A multa será recolhida em percentual de 0,5% a 30% incidente sobre o valor da contratação licitada, recolhida no prazo máximo de 30 (trinta) dias, a contar da comunicação oficial.

25.4.1. Para as infrações previstas nos itens 25.1.1, 25.1.2 e 25.1.3, a multa será de 0,5% a 15% do valor da contratação licitada.

25.4.2. Para as infrações previstas nos itens 25.1.4, 25.1.5, 25.1.6, 25.1.7 e 25.1.8, a multa será de 15% a 30% do valor da contratação licitada.

25.4.3. As sanções de advertência, impedimento de licitar e contratar e declaração de inidoneidade para licitar ou contratar poderão ser aplicadas, cumulativamente ou não, à penalidade de multa.

25.4.4. Na aplicação da sanção de multa será facultada a defesa do interessado no prazo de 15 (quinze) dias úteis, contado da data de sua intimação.

25.4.5. A sanção de impedimento de licitar e contratar será aplicada ao responsável em decorrência das infrações administrativas relacionadas nos itens 25.1.1, 25.1.2 e 25.1.3, quando não se justificar a imposição de penalidade mais grave, e impedirá o responsável de licitar e contratar no âmbito da Administração Pública direta e indireta do ente federativo a qual pertencer o órgão ou entidade, pelo prazo máximo de 03 (três) anos.

25.4.6. Poderá ser aplicada ao responsável a sanção de declaração de inidoneidade para licitar ou contratar, em decorrência da prática das infrações dispostas nos itens 25.1.4, 25.1.5, 25.1.6, 25.1.7 e 25.1.8, bem como pelas infrações administrativas previstas nos itens 25.1.1, 25.1.2 e 25.1.3 que justifiquem a imposição de penalidade mais grave que a sanção de impedimento de licitar e contratar, cuja duração observará o prazo previsto no artigo 156, §5º, da Lei n.º 14.133/2021.

25.4.7. A recusa injustificada do adjudicatário em assinar o contrato ou em aceitar ou retirar o instrumento equivalente no prazo estabelecido pela Administração, descrita no item 25.1.3, caracterizará o descumprimento total da obrigação assumida e o sujeitará às penalidades.

25.4.8. A apuração de responsabilidade relacionada às sanções de impedimento de licitar e contratar e de declaração de inidoneidade para licitar ou contratar demandará a instauração de processo de responsabilização a ser conduzido por Comissão composta por 02 (dois) ou mais Servidores estáveis que avaliará fatos e circunstâncias conhecidos e intimará a licitante ou a Adjudicatária para, no prazo de 15 (quinze) dias úteis, contado da data de sua intimação, apresentar defesa escrita e especificar as provas que pretenda produzir.

25.4.9. Caberá recurso no prazo de 15 (quinze) dias úteis da aplicação das sanções de advertência, multa e impedimento de licitar e contratar, contado da data da intimação, o qual será dirigido à autoridade que tiver proferido a decisão recorrida, que, se não a reconsiderar no prazo de 05 (cinco) dias úteis, encaminhará o recurso com sua motivação à autoridade superior, que deverá proferir sua decisão no prazo máximo de 20 (vinte) dias úteis, contado do recebimento dos autos.

25.4.10. Caberá a apresentação de pedido de reconsideração da aplicação da sanção de declaração de inidoneidade para licitar ou contratar no prazo de 15 (quinze) dias úteis, contado da data da intimação e decidido no prazo máximo de 20 (vinte) dias úteis, contado do seu recebimento.

25.4.11. O recurso e o pedido de reconsideração terão efeito suspensivo do ato ou da decisão recorrida até que sobrevenha decisão final da autoridade competente.

25.4.12. A aplicação das sanções previstas neste edital não exclui, em hipótese alguma, a obrigação de reparação integral dos danos causados.



26. DA SUBCONTRATAÇÃO

26.1. Fica vedada a subcontratação, total ou parcial, do objeto contratual.

26.2. A contratada será a única responsável, técnica e operacionalmente, pela execução integral do objeto, não sendo admitida a transferência de qualquer parcela da execução a terceiros, ainda que sob a forma de parceria, consórcio informal, cessão ou arrendamento de equipamentos e/ou pessoal.

26.3. O descumprimento desta cláusula ensejará a aplicação das sanções previstas na legislação e no contrato, inclusive a possibilidade de rescisão contratual por inexecução, nos termos dos arts. 137 e seguintes da Lei nº 14.133/2021, sem prejuízo da responsabilização civil, administrativa e penal cabível.

27. DAS REGRAS APLICÁVEIS À LEI GERAL DE PROTEÇÃO DE DADOS (LGPD)

27.1. O Fornecedor desempenhara e entregara os produtos com todo zelo, diligência e honestidade, observada a legislação vigente, devendo respeitar ainda a Lei Geral de Proteção de Dados Pessoais - LGPD, Lei 13.709, de 14 de agosto de 2018, pelo que se compromete a não divulgar, por nenhum meio, os dados pessoais a que teve acesso em virtude do presente Contrato, sob pena de responder pelos danos ocasionados pela sua divulgação, mau uso, perda, extravio ou inutilização, salvo comprovado caso fortuito ou força maior, mesmo se tal ocorrer por ação ou omissão de seus prepostos ou quaisquer pessoas que a eles tenham acesso.

28. DA PUBLICAÇÃO

28.1. Incumbira ao Órgão Gerenciador divulgar o presente instrumento no Portal Nacional de Contratações Públicas (PNCP), na forma prevista no artigo 94 da Lei 14.133, de 2021, bem como no respectivo sítio oficial na Internet, em atenção ao artigo 8º, §2º, da Lei n. 12.527, de 2011 e artigo 10º do Decreto Municipal nº 1.809 de 05 de novembro de 2019.

29. DAS DISPOSIÇÕES FINAIS

29.1. Será divulgada ata da sessão pública no sistema eletrônico.

29.2. Não havendo expediente ou ocorrendo qualquer fato superveniente que impeça a realização do certame na data marcada, a sessão será automaticamente transferida para o primeiro dia útil subsequente, no mesmo horário anteriormente estabelecido, desde que não haja comunicação em contrário, pelo Agente de Contratação.

29.3. Todas as referências de tempo no Edital, no aviso e durante a sessão pública observarão o horário de Brasília/DF.

29.4. A homologação do resultado desta licitação não implicará direito à contratação.

29.5. As normas disciplinadoras da licitação serão sempre interpretadas em favor da ampliação da disputa entre os interessados, desde que não comprometam o interesse da Administração, o princípio da isonomia, a finalidade e a segurança da contratação.

29.6. As licitantes assumem todos os custos de preparação e apresentação de suas propostas e a Administração não será, em nenhum caso, responsável por esses custos, independentemente da condução ou do resultado do processo licitatório.

29.7. A apresentação de proposta implica na aceitação de todas as condições estabelecidas neste edital e seus anexos; não podendo qualquer licitante invocar desconhecimento dos termos do ato convocatório ou das disposições legais aplicáveis à espécie para furtar-se ao cumprimento de suas obrigações.

29.8. Na contagem dos prazos estabelecidos neste Edital e seus anexos, excluir-se-á o dia do início e incluir-se-á o do vencimento. Só se iniciam e vencem os prazos em dias de expediente na Administração.

29.9. O desatendimento de exigências formais não essenciais não importará o afastamento da licitante, desde que seja possível o aproveitamento do ato, observado os princípios da isonomia e do interesse público.

29.10. Em caso de divergência entre disposições deste Edital e de seus anexos ou demais peças que compõem o processo, prevalecerá as deste Edital.

29.11. O Edital e seus anexos estão disponíveis, na íntegra, no Portal Nacional de Contratações Públicas (PNCP) e endereço eletrônico: www.juquia.sp.gov.br, bem como na Plataforma da Concorrência Eletrônica.

29.12. O Agente de Contratação e sua equipe de apoio, atenderá aos interessados das 08:00 às 12:00 horas e das 13:30 às 17:00 h de segunda a sexta-feira, exceto feriados, no Seção de Compras e Licitações, localizada à rua Mohamed Said Hedjazi, nº 42, Bairro Floresta, Juquiá/SP, para melhores esclarecimentos.



29.13. Fica eleito o FORO DA COMARCA DE JUQUIÁ, para dirimir quaisquer dúvidas oriundas desta licitação, com renúncia a qualquer outro por mais especial que seja.

Juquiá, 04 de novembro de 2.025

TALITA CRISTINA DE SOUZA MATOS
SECRETÁRIO DE GOVERNO E ADMINISTRAÇÃO

VISTO E APROVADO PELA ASSESSORIA JURÍDICA



ANEXO II

MINUTA DO CONTRATO Nº ____/2025

PROCESSO ADMINISTRATIVO Nº 119/2025

Aos ____ dias do mês de _____ do ano de 2.025, na cidade de Juquiá, Estado de São Paulo, a **PREFEITURA MUNICIPAL DE JUQUIÁ**, pessoa jurídica de direito público sito à rua Mohamed Said Hedjazi, nº 42, Bairro Floresta, Juquiá/SP, inscrita no CNPJ/MF 46.585.964/0001-40, representada neste ato pelo _____, conforme Decreto municipal nº 2229/2025, doravante denominado **CONTRATANTE** e de outro lado a empresa _____, sito à _____, inscrita no CNPJ/MF nº _____, representada neste ato pelo (a) Sr. (a) _____, inscrito(a) no CPF/MF sob o nº _____, doravante denominado **CONTRATADA**; para proceder nos termos da Lei Federal nº 14.133/21 e suas alterações posteriores, pela Lei Complementar nº 123 de 14 de dezembro de 2006, Lei Complementar nº 147 de 07 de agosto de 2014 e pela Portaria Municipal nº 10/2024 de 03 de janeiro de 2024 em face da classificação das propostas apresentadas na Concorrência Eletrônica nº 003/2025, Processo Administrativo nº 119/2025, **RESOLVE** celebrar o presente contrato para a aquisição dos serviços conforme consta no Anexo I do Edital, que passa a fazer parte integrante desta, mediante asseguintes cláusulas e condições que reciprocamente outorgam e aceitam, tendo sido, os referidos preços, oferecidos pela empresa:

1. CLÁUSULA PRIMEIRA – OBJETO

1.1. O objeto do presente instrumento é a **CONTRATAÇÃO** de empresa especializada para execução de recapeamento asfáltico da rua Acre, rua Alagoas e rua Martins Coelho – Convênio nº 100473/2025, nas condições estabelecidas nos Projetos, ETP e demais anexos pertinentes do Edital.

1.2. São anexos a este instrumento e vinculam esta contratação, independentemente de transcrição:

- 1.2.1. O Estudo Técnico Preliminar que embasou a contratação;
- 1.2.2. O Edital de Licitação e seus anexos;
- 1.2.3. A Proposta do CONTRATADO; e
- 1.2.4. Eventuais anexos dos documentos supracitados.

2. CLÁUSULA SEGUNDA - PREÇO E CONDIÇÕES DE EXECUÇÃO E PAGAMENTO

2.1 Pela integral e satisfatória, prestação de serviços, conforme indicado na cláusula primeira acima, a **CONTRATADA** receberá a importância de **R\$** _____ (_____).

2.1.1. No valor acima estão incluídas todas as despesas ordinárias diretas e indiretas decorrentes da execução do objeto, inclusive tributos e/ou impostos, encargos sociais, trabalhistas, previdenciários, fiscais e comerciais incidentes, taxa de administração, frete, seguro e outros necessários ao cumprimento integral do objeto da contratação.

2.2. Para efeito de medição, os serviços serão considerados concluídos para serem inseridos na medição, após a **CONTRATADA** protocolizar o pleito da medição e o Fiscal do contrato da Prefeitura Municipal de Juquiá, checar e atestar os serviços pleiteados.

2.3. Os serviços medidos serão efetuados de forma mensal, compatível com o cronograma físico-financeiro.

2.4. O responsável técnico da empresa deverá acompanhar o fiscal ao checar as quantidades de serviços pleiteados na medição por parte da contratada e dirimir quaisquer dúvidas que, por ventura, surgirem entre as partes.

2.5. No processo de medição deverá conter:

- a) A planilha de medição (contendo a quantificação de todos os serviços executados, período, data e valor da medição);



- b) Memória de cálculo (descrevendo em detalhes os cálculos efetuados);
 - c) Cronograma físico-financeiro atualizado;
 - d) Relatório fotográfico do período, ordem de serviço, contrato e demais documentos que comprovem da regularidade da contratada com relação a recolhimentos fiscais.
- 2.5.1. O fiscal responsável deve fazer a medição "in loco" dos serviços finalizados e entregues.
- 2.5.2. A aprovação da medição prévia apresentada pela CONTRATADA não a exime de qualquer das responsabilidades contratuais, nem implica aceitação definitiva dos serviços executados.
- 2.5.3. Será permitida apenas 01 (uma) medição por mês.
- 2.6. A falta de comprovação de regularidade quanto às obrigações tributárias, previdenciárias e trabalhistas, seja no momento da apresentação da nota fiscal ou fatura mensal ou em qualquer oportunidade na qual a comprovação seja demandada, obriga a CONTRATANTE a adotar as seguintes medidas, imediata e cronologicamente:
- a) não sendo aceitas as justificativas ofertadas pela CONTRATADA, rescindir o contrato e determinar a imediata interrupção da execução do objeto;
 - b) executar a garantia contratual, os valores das multas e as eventuais indenizações devidas à Administração, bem como reter os créditos decorrentes do contrato até o limite dos prejuízos que lhe forem causados, especialmente, aqueles decorrentes de responsabilização subsidiária por inadimplemento de obrigações trabalhistas, observando-se, para tanto, os critérios da compensação;
 - c) efetuar o pagamento de eventual saldo remanescente em favor da CONTRATADA ou adotar as diligências necessárias à cobrança judicial de saldo remanescente em favor da Administração, conforme o caso.
- 2.7. A nota Fiscal/Fatura emitida pela CONTRATANTE deverá ser entregue juntamente com a medição, no local indicado pela Seção competente da CONTRATANTE. O documento fiscal deverá ser do estabelecimento que apresentou a proposta vencedora da licitação.
- 2.8. O pagamento da Nota Fiscal seguirá o Cronograma de Desembolso estabelecido pela CONTRATANTE, sendo efetuado no seguinte período de: 30 (trinta) dias após a emissão da Nota Fiscal, desde que a mesma seja entregue, devidamente atestada, na Seção de Contabilidade da Secretaria Municipal de Fazenda.
- 2.9. A CONTRATADA deverá com provar a sua regularidade fiscal, anexando juntamente com cada Nota Fiscal emitida, as Certidões de Regularidade relativa à Seguridade Social (INSS), pela apresentação da certidão conjunta relativa aos Tributos e Contribuições Federais, à Dívida Ativa da União e à Prova de Regularidade com a Seguridade Social (INSS), expedida pela Procuradoria da Fazenda Nacional da Secretaria da Receita Federal; ao Fundo de Garantia por Tempo de Serviço (FGTS) e a Certidão de regularidade perante a Justiça do Trabalho, pela apresentação da Certidão Negativa de Débitos Trabalhistas (CNDT), ou Certidão Positiva com efeito de Negativa, atualizadas até a data da emissão da nota fiscal do mês de sua competência.
- 2.10. O pagamento será efetuado através de crédito em conta corrente da CONTRATADA, no Banco: _____ Agência nº _____, Conta Corrente/Pessoa Jurídica nº _____.
- 2.11. As notas fiscais/faturas que apresentarem incorreções serão devolvidas à CONTRATADA e seu vencimento ocorrerá obedecendo ao cronograma acima citado.
- 2.12. Caso o dia do pagamento coincida aos sábados, domingos, feriados ou pontos facultativos, o mesmo será efetuado no primeiro dia útil subsequente sem qualquer incidência de correção monetária.



3. CLÁUSULA TERCEIRA – VIGÊNCIA E PRORROGAÇÃO

3.1. O contrato que for originário desta licitação terá vigência por 12 (doze) meses a contar da data específica da "Ordem de Início de Serviços", na forma do artigo 106 da Lei Federal nº 14.133/2021, bem como o prazo de execução da obra deverá seguir rigorosamente o cronograma, contados da data especificada na "Ordem de Início dos Serviços".

3.2. O prazo de vigência será automaticamente prorrogado, na forma do artigo 111 da Lei Federal nº 14.133/2021, independentemente de termo aditivo, quando o objeto não for concluído no período firmado acima, ressalvadas as providências cabíveis no caso de culpa da CONTRATADA, previstas neste instrumento.

4. CLÁUSULA QUARTA – MODELOS DE EXECUÇÃO E GESTÃO CONTRATUAIS

4.1. A licitante vencedora uma vez CONTRATADA se obriga a dar início aos serviços objeto da presente licitação, num prazo de, no máximo, 10 (dez) dias a contar da data de ciência pela CONTRATADA da Ordem de Início dos Serviços, emitida pela fiscalização da CONTRATANTE.

4.2. O prazo de execução dos serviços objeto da presente licitação deverá obedecer o cronograma, a contar da data de ciência pela CONTRATADA da Ordem de Início dos Serviços, emitida pela fiscalização da CONTRATANTE.

4.3. Para a execução dos serviços contratados, a licitante vencedora deverá disponibilizar profissionais habilitados, equipamentos em boas condições e materiais de 1ª qualidade, de forma a garantir a exatidão e a qualidade dos serviços realizados, sob pena da aplicação das sanções contratuais previstas, pelo não cumprimento, ou cumprimento irregular das cláusulas contratuais.

4.4. Demais informações quanto ao regime de execução contratual, o modelo de gestão, assim como os prazos e condições de conclusão, entrega, observação o Projeto Básico e demais anexos pertinentes do edital.

5. CLÁUSULA QUINTA - SUBCONTRATAÇÃO

5.1. Fica vedada a subcontratação, total ou parcial, do objeto contratual.

5.2. A contratada será a única responsável, técnica e operacionalmente, pela execução integral do objeto, não sendo admitida a transferência de qualquer parcela da execução a terceiros, ainda que sob a forma de parceria, consórcio informal, cessão ou arrendamento de equipamentos e/ou pessoal.

5.3. O descumprimento desta cláusula ensejará a aplicação das sanções previstas na legislação e no contrato, inclusive a possibilidade de rescisão contratual por inexecução, nos termos dos arts. 137 e seguintes da Lei nº 14.133/2021, sem prejuízo da responsabilização civil, administrativa e penal cabível.

6. CLÁUSULA SEXTA – REAJUSTE DE PREÇOS

6.1. Os preços contratados poderão ser alterados ou atualizados em decorrência de eventual redução dos preços praticados no mercado ou de fato que eleve o custo dos bens registrados, nas seguintes situações:

6.1.1. Em caso de força maior, caso fortuito ou fato do príncipe ou em decorrência de fatos imprevisíveis ou previsíveis de consequências incalculáveis, que inviabilizem a execução da contratação tal como pactuada, nos termos da alínea "d" do inciso II do caput do artigo 124 da Lei nº 14.133, de 2021

6.1.1.1. Se forem decorrentes de falhas de projeto, as alterações de contratos de obras e serviços de engenharia ensejarão apuração de responsabilidade do responsável técnico e adoção das providências necessárias para o ressarcimento dos danos causados à Administração

6.1.1.2. Será aplicado o disposto no item 6.1.1 quando a execução for obstada pelo atraso na conclusão de procedimentos de desapropriação, desocupação, servidão administrativa ou licenciamento ambiental, por circunstâncias alheias ao contratado.



7. CLÁUSULA SÉTIMA - OBRIGAÇÕES DO CONTRATANTE

7.1. São obrigações do Contratante:

- 7.1.1. Exigir o cumprimento de todas as obrigações assumidas pelo CONTRATADO, de acordo com o contrato e seus anexos;
- 7.1.2. Receber o objeto no prazo e condições estabelecidas no Projeto e demais anexos pertinentes a execução do objeto;
- 7.1.3. Notificar o CONTRATADO, por escrito, sobre vícios, defeitos ou incorreções verificadas no objeto fornecido, para que seja por ele substituído, reparado ou corrigido, no total ou em parte, às suas expensas;
- 7.1.4. Acompanhar e fiscalizar a execução do contrato e o cumprimento das obrigações pelo CONTRATADO;
- 7.1.5. Efetuar o pagamento ao CONTRATADO do valor correspondente ao fornecimento do objeto, no prazo, forma e condições estabelecidos no presente Contrato;
- 7.1.6. Aplicar ao CONTRATADO sanções motivadas pela inexecução total ou parcial do Contrato;
- 7.1.7. Cientificar o órgão de representação judicial da Advocacia-Geral da União para adoção das medidas cabíveis quando do descumprimento de obrigações pelo CONTRATADO;
- 7.1.8. Explicitamente emitir decisão sobre todas as solicitações e reclamações relacionadas à execução do presente Contrato, ressalvados os requerimentos manifestamente impertinentes, meramente protelatórios ou de nenhum interesse para a boa execução do ajuste.

7.2. A Administração não responderá por quaisquer compromissos assumidos pelo CONTRATADO com terceiros, ainda que vinculados à execução do contrato, bem como por qualquer dano causado a terceiros em decorrência de ato do CONTRATADO, de seus empregados, prepostos ou subordinados.

8. CLÁUSULA OITAVA - OBRIGAÇÕES DO CONTRATADO

8.1. O CONTRATADO deve cumprir todas as obrigações constantes deste Contrato, em seus anexos, assumindo como exclusivamente seus os riscos e as despesas decorrentes da boa e perfeita execução do objeto, observando, ainda, as obrigações a seguir dispostas:

- 8.1.1. manter preposto aceito pela Administração no local da obra ou do serviço para representá-lo na execução do contrato.
 - 8.1.1.1. A indicação ou a manutenção do preposto da empresa poderá ser recusada pelo órgão ou entidade, desde que devidamente justificada, devendo a empresa designar outro para o exercício da atividade.
- 8.1.2. Atender às determinações regulares emitidas pelo fiscal do contrato ou autoridade superior (art. 137, II);
- 8.1.3. Alocar os empregados necessários, com habilitação e conhecimento adequados, ao perfeito cumprimento das cláusulas deste contrato, fornecendo os materiais, equipamentos, ferramentas e utensílios demandados, cuja quantidade, qualidade e tecnologia deverão atender às recomendações de boa técnica e a legislação de regência;
- 8.1.4. Reparar, corrigir, remover, reconstruir ou substituir, às suas expensas, no total ou em parte, no prazo fixado pelo fiscal do contrato, os serviços nos quais se verificarem vícios, defeitos ou incorreções resultantes da execução ou dos materiais empregados;
- 8.1.5. Responsabilizar-se pelos vícios e danos decorrentes da execução do objeto, bem como por todo e qualquer dano causado à Administração ou terceiros, não reduzindo essa responsabilidade a fiscalização ou o acompanhamento da execução contratual pelo Contratante, que ficará autorizado a



descontar dos pagamentos devidos ou da garantia, caso exigida no edital, o valor correspondente aos danos sofridos;

8.1.6. Não contratar, durante a vigência do contrato, cônjuge, companheiro ou parente em linha reta, colateral ou por afinidade, até o terceiro grau, de dirigente do contratante ou do Fiscal ou Gestor do contrato, nos termos do artigo 48, parágrafo único, da Lei nº 14.133, de 2021;

8.1.7. Quando não for possível a verificação da regularidade no Sistema de Cadastro de Fornecedores – SICAF, o CONTRATADO deverá entregar ao setor responsável pela fiscalização do contrato, até o dia trinta do mês seguinte ao da prestação dos serviços, os seguintes documentos: 1) Certidão de Regularidade do FGTS – CRF; 2) conjunta relativa aos tributos federais e à Dívida Ativa da União; 3) prova de regularidade relativa à Seguridade Social; e 4) Certidão Negativa de Débitos Trabalhistas – CNDT;

8.1.8. Responsabilizar-se pelo cumprimento das obrigações previstas em Acordo, Convenção, Dissídio Coletivo de Trabalho ou equivalentes das categorias abrangidas pelo contrato, por todas as obrigações trabalhistas, sociais, previdenciárias, tributárias e as demais previstas em legislação específica, cuja inadimplência não transfere a responsabilidade ao Contratante;

8.1.9. Comunicar ao Fiscal do contrato, no prazo de 24 (vinte e quatro) horas, qualquer ocorrência anormal ou acidente que se verifique no local dos serviços.

8.1.10. Prestar todo esclarecimento ou informação solicitada pelo CONTRATANTE ou por seus prepostos, garantindo-lhes o acesso, a qualquer tempo, ao local dos trabalhos, bem como aos documentos relativos à execução do empreendimento.

8.1.11. Paralisar, por determinação do CONTRATANTE, qualquer atividade que não esteja sendo executada de acordo com a boa técnica ou que ponha em risco a segurança de pessoas ou bens de terceiros.

8.1.12. Promover a guarda, manutenção e vigilância de materiais, ferramentas, e tudo o que for necessário à execução do objeto, durante a vigência do contrato.

8.1.13. Conduzir os trabalhos com estrita observância às normas da legislação pertinente, cumprindo as determinações dos Poderes Públicos, mantendo sempre limpo o local dos serviços e nas melhores condições de segurança, higiene e disciplina.

8.1.14. Submeter previamente, por escrito, ao CONTRATANTE, para análise e aprovação, quaisquer mudanças nos métodos executivos que fujam às especificações do memorial descritivo ou instrumento congênere.

8.1.15. Não permitir a utilização de qualquer trabalho do menor de dezesseis anos, exceto na condição de aprendiz para os maiores de quatorze anos, nem permitir a utilização do trabalho do menor de dezoito anos em trabalho noturno, perigoso ou insalubre;

8.1.16. Manter durante toda a vigência do contrato, em compatibilidade com as obrigações assumidas, todas as condições exigidas para habilitação na licitação, ou para qualificação, na contratação direta;

8.1.17. Cumprir, durante todo o período de execução do contrato, a reserva de cargos prevista em lei para pessoa com deficiência, para reabilitado da Previdência Social ou para aprendiz, bem como as reservas de cargos previstas na legislação (art. 116);

8.1.18. Comprovar a reserva de cargos a que se refere a cláusula acima, no prazo fixado pelo fiscal do contrato, com a indicação dos empregados que preencheram as referidas vagas (art. 116, parágrafo único);

8.1.19. Guardar sigilo sobre todas as informações obtidas em decorrência do cumprimento do contrato;



8.1.20. Arcar com o ônus decorrente de eventual equívoco no dimensionamento dos quantitativos de sua proposta, inclusive quanto aos custos variáveis decorrentes de fatores futuros e incertos, devendo complementá-los, caso o previsto inicialmente em sua proposta não seja satisfatório para o atendimento do objeto da contratação, exceto quando ocorrer algum dos eventos arrolados no art. 124, II, d, da Lei nº 14.133, de 2021.

8.1.21. Cumprir, além dos postulados legais vigentes de âmbito federal, estadual ou municipal, as normas de segurança do Contratante;

9. CLÁUSULA NONA – GARANTIA DE EXECUÇÃO

9.1. A contratação conta com garantia de execução, nos moldes do artigo 96 e 98 da Lei nº 14.133 de 2021, em valor correspondente a 5% (cinco por cento) do valor inicial do contrato.

9.2. Caso utilizada a modalidade de seguro-garantia, a apólice deverá ter validade durante a vigência do contrato, permanecendo em vigor mesmo que a CONTRATADA não pague o prêmio nas datas convencionadas.

9.3. A apólice do seguro garantia deverá acompanhar as modificações referentes à vigência do contrato principal mediante a emissão do respectivo endosso pela seguradora.

9.4. A garantia em dinheiro deverá ser efetuada em favor da CONTRATANTE, em conta específica informada pela CONTRATANTE com correção monetária.

9.5. Caso a opção seja por utilizar títulos da dívida pública, estes devem ter sido emitidos sob a forma escritural, mediante registro em sistema centralizado de liquidação e de custódia autorizado pelo Banco Central do Brasil e avaliados pelos seus valores econômicos, conforme definido pelo Ministério da Economia.

9.6. No caso de garantia na modalidade de fiança bancária, deverá ser emitida por banco ou instituição financeira devidamente autorizada a operar no País pelo Banco Central do Brasil, e deverá constar expressa renúncia do fiador aos benefícios do artigo 827 do Código Civil.

9.7. No caso de alteração do valor do contrato ou prorrogação de sua vigência, a garantia deverá ser ajustada ou renovada, seguindo os mesmos parâmetros utilizados quando da contratação.

9.8. Se o valor da garantia for utilizado total ou parcialmente em pagamento de qualquer obrigação, a CONTRATADA obriga-se a fazer a respectiva reposição no prazo máximo de 15 (quinze) dias úteis contados da data em que for notificada.

9.9. A CONTRATANTE executará a garantia na forma prevista na legislação que rege a matéria.

9.9.1. O emitente da garantia ofertada pela CONTRATADA deverá ser notificado pela CONTRATANTE quanto ao início de processo administrativo para apuração de descumprimento de cláusulas contratuais (artigo 137, § 4º da Lei n.º 14.133 de 2021);

9.9.2. Caso se trate da modalidade seguro-garantia, ocorrido o sinistro durante a vigência da apólice, sua caracterização e comunicação poderão ocorrer fora desta vigência, não caracterizando fato que justifique a negativa do sinistro, desde que respeitados os prazos prescricionais aplicados ao contrato de seguro, nos termos do artigo 20 da Circular Susep nº 662 de 11 de abril de 2022;

9.10. Extinguir-se-á a garantia com a restituição da apólice, carta fiança ou autorização para a liberação de importâncias depositadas em dinheiro a título de garantia, acompanhada de declaração da CONTRATANTE, mediante termo circunstanciado, de que a CONTRATADA cumpriu todas as cláusulas do contrato.

9.11. O garantidor não é parte para figurar em processo administrativo instaurado pela CONTRATANTE com o objetivo de apurar prejuízos e/ou aplicar sanções à CONTRATADA.

9.12. A CONTRATADA autoriza a CONTRATANTE a reter, a qualquer tempo, a garantia, na forma prevista no



Edital e neste Contrato.

9.13. Além da garantia de que tratam os artigos 96 e seguintes da Lei nº 14.133/21, a presente contratação possui previsão de garantia contratual do bem a ser fornecido, incluindo manutenção e assistência técnica, conforme condições estabelecidas nos anexos do edital.

9.14. A garantia de execução é independente de eventual garantia do produto prevista especificamente nos anexos do edital.

10. CLÁUSULA DÉCIMA – INFRAÇÕES E SANÇÕES ADMINISTRATIVAS

10.1. Comete infração administrativa, nos termos da Lei nº 14.133, de 2021, o CONTRATADO que:

- a) der causa à inexecução parcial do contrato;
- b) der causa à inexecução parcial do contrato que cause grave dano à Administração ou ao funcionamento dos serviços públicos ou ao interesse coletivo;
- c) der causa à inexecução total do contrato;
- d) deixar de entregar a documentação exigida para o certame;
- e) não manter a proposta, salvo em decorrência de fato superveniente devidamente justificado;
- f) não celebrar o contrato ou não entregar a documentação exigida para a contratação, quando convocado dentro do prazo de validade de sua proposta;
- g) ensejar o retardamento da execução ou da entrega do objeto da contratação sem motivo justificado;
- h) apresentar declaração ou documentação falsa exigida para o certame ou prestar declaração falsa durante a licitação ou a execução do contrato;
- i) fraudar a contratação ou praticar ato fraudulento na execução do contrato;
- j) comportar-se de modo inidôneo ou cometer fraude de qualquer natureza;
- k) praticar atos ilícitos com vistas a frustrar os objetivos da contratação;
- l) praticar ato lesivo previsto no art. 5º da Lei nº 12.846, de 1º de agosto de 2013.

10.2. Serão aplicadas ao responsável pelas infrações administrativas acima descritas as seguintes sanções:

- i) **Advertência**, quando o CONTRATADO der causa à inexecução parcial do contrato, sempre que não se justificar a imposição de penalidade mais grave (art. 156, §2º, da Lei);
- ii) **Impedimento de licitar e contratar**, quando praticadas as condutas descritas nas alíneas b, c, d, e, f e g do subitem acima deste Contrato, sempre que não se justificar a imposição de penalidade mais grave (art. 156, §4º, da Lei);
- iii) **Declaração de inidoneidade para licitar e contratar**, quando praticadas as condutas descritas nas alíneas h, i, j, k e l do subitem acima deste Contrato, bem como nas alíneas b, c, d, e, f e g, que justifiquem a imposição de penalidade mais grave (art. 156, §5º, da Lei)
- iv) **Multa:**

(1) moratória de 0,5% (meio por cento) por dia de atraso injustificado sobre o valor da parcela inadimplida, até o limite de 30 (trinta) dias;

(2) moratória de 0,5% (meio por cento) por dia de atraso injustificado sobre o valor total do contrato, até o máximo de 30% (trinta por cento), pela inobservância do prazo fixado para apresentação, suplementação ou reposição da garantia.

a. O atraso superior a 15 (quinze) dias autoriza a Administração a promover a extinção do contrato por descumprimento ou cumprimento irregular de suas cláusulas, conforme dispõe o inciso I



do art. 137 da Lei n. 14.133, de 2021.

(3) compensatória, para as infrações descritas nas alíneas “c” e “h” a “l” do subitem 10.1, de 15% (quinze por cento) a 30% (trinta por cento) do valor do contrato.

(4) Para infração descrita na alínea “b” e “g” do subitem 10.1, a multa será de 0,5% (meio por cento) a 15% (quinze por cento) do valor do contrato.

(5) Para a infração descrita na alínea “a” do subitem 10.1, a multa será de 0,5% (meio por cento) a 15% (quinze por cento) do valor do contrato, ressalvadas aquelas infrações que, mediante justificativa formal, sejam aceitas pela Administração.

a. As infrações ressalvadas deverão estar devidamente registrada em instrumento de fiscalização e nos relatórios de acompanhamento de execução contratual, de modo a fundamentar tecnicamente a decisão administrativa de não aplicar a penalidade.

b. A infração ressalvada ainda poderá, a critério da Administração, ser objeto de sanção mais branda, como advertência formal, nos termos da legislação vigente.

c. Infrações reincidentes não poderão ser objeto de ressalva.

A aplicação das sanções previstas neste Contrato não exclui, em hipótese alguma, a obrigação de reparação integral do dano causado à Contratante (art. 156, §9º)

10.3. Todas as sanções previstas neste Contrato poderão ser aplicadas cumulativamente com a multa (art. 156, §7º).

10.3.1. Antes da aplicação da multa será facultada a defesa do interessado no prazo de 15 (quinze) dias úteis, contado da data de sua intimação (art. 157)

10.3.2. Se a multa aplicada e as indenizações cabíveis forem superiores ao valor do pagamento eventualmente devido pelo Contratante ao CONTRATADO, além da perda desse valor, a diferença será descontada da garantia prestada ou será cobrada judicialmente (art. 156, §8º).

10.4. A aplicação das sanções realizar-se-á em processo administrativo que assegure o contraditório e a ampla defesa ao CONTRATADO, observando-se o procedimento previsto no **caput** e parágrafos do art. 158 da Lei nº 14.133, de 2021, para as penalidades de impedimento de licitar e contratar e de declaração de inidoneidade para licitar ou contratar.

10.5. Na aplicação das sanções serão considerados (art. 156, §1º):

- a) a natureza e a gravidade da infração cometida;
- b) as peculiaridades do caso concreto;
- c) as circunstâncias agravantes ou atenuantes;
- d) os danos que dela provierem para o Contratante;
- e) a implantação ou o aperfeiçoamento de programa de integridade, conforme normas e orientações dos órgãos de controle.

10.6. Os atos previstos como infrações administrativas na Lei nº 14.133, de 2021, ou em outras leis de licitações e contratos da Administração Pública que também sejam tipificados como atos lesivos na Lei nº 12.846, de 2013, serão apurados e julgados conjuntamente, nos mesmos autos, observados o rito procedimental e autoridade competente definidos na referida Lei (art. 159)

10.7. A personalidade jurídica do CONTRATADO poderá ser desconsiderada sempre que utilizada com abuso do direito para facilitar, encobrir ou dissimular a prática dos atos ilícitos previstos neste Contrato ou para provocar confusão patrimonial, e, nesse caso, todos os efeitos das sanções aplicadas à pessoa jurídica serão estendidos aos seus administradores e sócios com poderes de administração, à pessoa jurídica sucessora ou à empresa do mesmo ramo com relação de coligação ou controle, de fato ou de direito, com o CONTRATADO, observados, em todos os casos, o contraditório, a ampla defesa e a obrigatoriedade de análise jurídica prévia (art. 160)



10.8. O CONTRATANTE deverá, no prazo máximo 15 (quinze) dias úteis, contado da data de aplicação da sanção, informar e manter atualizados os dados relativos às sanções por ela aplicadas, para fins de publicidade no Cadastro Nacional de Empresas Inidôneas e Suspensas (Ceis) e no Cadastro Nacional de Empresas Punidas (Cnep), instituídos no âmbito do Poder Executivo Federal. (Art. 161)

10.9. As sanções de impedimento de licitar e contratar e declaração de inidoneidade para licitar ou contratar são passíveis de reabilitação na forma do art. 163 da Lei nº 14.133/21.

10.10. Os débitos do contratado para com a Administração contratante, resultantes de multa administrativa e/ou indenizações, não inscritos em dívida ativa, poderão ser compensados, total ou parcialmente, com os créditos devidos pelo referido órgão decorrentes deste mesmo contrato ou de outros contratos administrativos que o contratado possua com o mesmo órgão ora contratante, na forma da Instrução Normativa SEGES/ME nº 26, de 13 de abril de 2022.

11. CLÁUSULA DÉCIMA PRIMEIRA – DA EXTINÇÃO CONTRATUAL

11.1. O contrato se extingue quando cumpridas as obrigações de ambas as partes, ainda que isso ocorra antes do prazo estipulado para tanto.

11.2. Se as obrigações não forem cumpridas no prazo estipulado, a vigência ficará prorrogada até a conclusão do objeto, caso em que deverá a Administração providenciar a readequação do cronograma fixado para o contrato (nos casos de utilização de contrato).

11.2.1. Quando a não conclusão do Contrato referida no item anterior decorrer de culpa da CONTRATADA:

- a) ficará ele constituído em mora, sendo-lhe aplicáveis as respectivas sanções administrativas;
- b) poderá a Administração optar pela extinção do contrato e, nesse caso, adotar as medidas admitidas em lei para a continuidade da execução contratual

11.3. O contrato pode ser extinto antes de cumpridas as obrigações nele estipuladas, ou antes do prazo nele fixado, por algum dos motivos previstos no artigo 137 da Lei Federal 14.133/2021, bem como amigavelmente, assegurados o contraditório e a ampla defesa.

11.3.1. Nesta hipótese, aplicam-se também os artigos 138 e 139 da mesma Lei.

11.3.2. A alteração social ou modificação da finalidade ou da estrutura da empresa não ensejará rescisão se não restringir sua capacidade de concluir o contrato.

11.3.2.1. Se a operação implicar mudança da pessoa jurídica contratada, deverá ser formalizado termo aditivo para alteração subjetiva.

11.4. O termo de rescisão, sempre que possível, será precedido:

11.4.1. Balanço dos eventos contratuais já cumpridos ou parcialmente cumpridos;

11.4.2. Relação dos pagamentos já efetuados e ainda devidos;

11.4.3. Indenizações e multas.

11.5. A extinção do contrato não configura óbice para o reconhecimento do desequilíbrio econômico-financeiro, hipótese em que será concedida indenização por meio de termo indenizatório (artigo 131, caput, da Lei n.º 14.133 de 2021).

12. CLÁUSULA DÉCIMA SEGUNDA – DA FISCALIZAÇÃO

12.1. A fiscalização e acompanhamento do objeto contratada ficará a cargo da Secretaria Municipal de Planejamento, Obra e Trânsito, por meio do gestor e fiscal do contrato previamente designado, a quem compete verificar se a empresa está executando corretamente a prestação dos serviços/fornecimento dos bens, obedecendo ao Termo de Referência/Projeto/Memorial Descritivo, o Contrato e aos demais documentos que o integram.

12.2. A empresa sujeitar-se-á a mais ampla e irrestrita fiscalização por parte da CONTRATANTE.



12.3. A fiscalização será exercida no âmbito dos interesses da CONTRATANTE e não exclui nem reduz a responsabilidade da contratada, inclusive perante terceiros, por quaisquer irregularidades, e, na sua ocorrência, não implica corresponsabilidade da CONTRATANTE ou de seus agentes e/ou prepostos.

12.4. Qualquer exigência da fiscalização inerente ao objeto e termos do presente instrumento deverá ser prontamente atendida pela contratada, sem ônus para a CONTRATANTE

12.5. Verificada a ocorrência da irregularidade injustificada no cumprimento do contrato a fiscalização indicada pela CONTRATANTE adotará as providências legais e contratuais cabíveis, inclusive quanto à aplicação de penalidades, quando for o caso.

12.6. A CONTRATADA obriga-se a permitir à fiscalização da CONTRATANTE, acesso a toda documentação pertinente e todos os dados, elementos e espaços físicos referentes à prestação dos serviços/fornecimento de bens, sempre que solicitado.

12.7. Compete ainda à fiscalização da CONTRATANTE, elaborar as justificativas para instrução dos procedimentos que resultarem em Termos Aditivos (no caso de utilização de contrato) e as justificativas e fundamentações de quaisquer outros instrumentos de alteração contratual, bem como sugerir normas e orientações visando o exato cumprimento deste contrato.

12.8. Havendo subcontratação, caberá à fiscalização do contrato acompanhar a execução da parcela subcontratada, podendo exigir do CONTRATADO relatórios específicos sobre a atuação da subcontratada.

13. CLÁUSULA DÉCIMA TERCEIRA – DOTAÇÃO ORÇAMENTÁRIA

13.1. As despesas decorrentes do presente contrato serão pagas com recursos previstos no orçamento vigente, conforme a seguinte classificação:

02.05.01 – 15.451.0015.1006 – Secretaria Municipal de Planej, Obras e Trânsito – Execução de Obras de Pavimentação, Guias e Sarjetas – 4.4.90.51 – Obras e Instalações – Ficha 114.

02.05.01 – 15.451.0015.1006 – Secretaria Municipal de Planej, Obras e Trânsito – Execução de Obras de Pavimentação, Guias e Sarjetas – 4.4.90.51 – Obras e Instalações – Ficha 113.

13.2. A dotação relativa aos exercícios financeiros subsequentes será indicada após aprovação da Lei Orçamentária respectiva e liberação dos créditos correspondentes.

14. CLÁUSULA DÉCIMA QUARTA – DOS CASOS OMISSOS

14.1. Os casos omissos serão decididos pelo CONTRATANTE, segundo as disposições contidas na Lei nº 14.133, de 2021 e demais normas federais aplicáveis e, subsidiariamente, segundo as disposições contidas na Lei nº 8.078, de 1990 – Código de Defesa do Consumidor – e normas e princípios gerais dos contratos.

15. CLÁUSULA DÉCIMA QUINTA – ALTERAÇÕES

15.1. Eventuais alterações contratuais rege-se-ão pela disciplina dos arts. 124 e seguintes da Lei nº 14.133, de 2021.

15.2. O CONTRATADO é obrigada a aceitar, nas mesmas condições contratuais, os acréscimos ou supressões que se fizerem necessários, até o limite de 25% (vinte e cinco por cento) do valor inicial atualizado do contrato.

15.2.1. As supressões resultantes de acordo celebrado entre as partes contratantes poderão exceder o limite de 25% (vinte e cinco por cento) do valor inicial atualizado do termo de contrato.

15.3. As alterações contratuais deverão ser promovidas mediante celebração de termo aditivo, submetido à prévia aprovação da consultoria jurídica do CONTRATANTE, salvo nos casos de justificada necessidade de antecipação de seus efeitos.

15.4. Registros que não caracterizam alteração do contrato podem ser realizados por simples apostila, dispensada a celebração de termo aditivo, na forma do art. 136 da Lei nº 14.133, de 2021.



16. CLAUSULA DECIMA SEXTA – DAS REGRAS APLICÁVEIS À PROTEÇÃO DE DADOS

16.1. **Conformidade.** As Partes se comprometem a tratar os dados pessoais envolvidos necessários à execução do presente instrumento, exclusivamente para cumprir com a finalidade a que se destinam, bem como a toda a legislação aplicável sobre segurança da informação, privacidade e proteção de dados, inclusive, mas não se limitando à Lei Geral de Proteção de Dados (Lei Federal n. 13.709/2018), sob prejuízo da Parte infratora responderá pelas perdas e danos que comprovadamente der causa.

17. CLÁUSULA DÉCIMA SETIMA – PUBLICAÇÃO

17.1. Incumbirá à CONTRATANTE providenciar a publicação deste instrumento nos termos e condições previstas na Lei nº 14.133/21.

18. CLÁUSULA DÉCIMA OITAVA – FORO

18.1. É eleito o Foro da Comarca de Juquiá, excluído qualquer outro, ainda que privilegiado, para dirimir os litígios que decorrerem da execução deste Termo de Contrato que não possam ser compostos pela conciliação, conforme art. 92, §1º da Lei nº 14.133/21.

Juquiá, ____ de _____ de 2.025

Pela CONTRATANTE:

Pelo FORNECEDOR:

Nome/Secretários

(Nome da empresa vencedora da licitação)
(Responsável pela empresa vencedora da licitação)

TESTEMUNHAS:

Nome Completo

Nome Completo

VISTO E APROVADO PELA ASSESSORIA JURÍDICA



ANEXO III

MODELO DE PROPOSTA COMERCIAL

À PREFEITURA DO MUNICÍPIO DE JUQUIÁ

CONCORRÊNCIA ELETRÔNICA Nº 003/2025

PROCESSO ADMINISTRATIVO Nº 119/2025

OBJETO: CONTRATAÇÃO DE EMPRESA ESPECIALIZADA PARA EXECUÇÃO DE RECAPEAMENTO ASFÁLTICO DA RUA ACRE, RUA ALAGOAS E RUA MARTINS COELHO – CONVÊNIO Nº 100473/2025

Apresentamos pelo presente TERMO DE PROPOSTA COMERCIAL, as condições para a aquisição do certame licitatório referido acima, conforme valores dispostos na tabela abaixo, compondo o valor global da nossa proposta de R\$ (_____), atendendo a todas as especificações detalhadas no Planilhas Orçamentárias:

ITEM	QUANT.	APRES.	DESCRIÇÃO DO OBJETO	V. GLOBAL (R\$)
1				
VALOR TOTAL DA PROPOSTA EM REAIS E POR EXTENSO				

RAZÃO SOCIAL: _____

CNPJ: _____ INSC. EST.: _____ INSC. MUN.: _____

ENDEREÇO: _____ CEP: _____

TELEFONE: (____) _____ E-MAIL: _____

- O Prazo de validade da presente proposta será de ____ (_____) dias, contados da data da abertura dos envelopes.
- Pela presente proposta, aceitamos as condições de pagamento, nos termos dispostos no do edital.
- Eu, (nome completo e qualificação do representante legal da empresa), RG nº _____, CPF/MF n.º _____, _____ (ou cargo / função na empresa), DECLARO pela apresentação da presente proposta, sob as penalidades legais, em nome da empresa (razão social da empresa, CNPJ/MF n.º _____, Inscrição Estadual n.º _____ e endereço da sede), pela apresentação da presente proposta, que nos preços dispostos acima, encontram-se incluídos, além do lucro, todos os custos diretos e indiretos, bem como quaisquer outras despesas, inclusive as relativas pagamento transporte das mercadorias até o local de entrega estabelecido pela CONTRATANTE, impostos, tributos de qualquer natureza e todas as demais despesas relacionadas com o fornecimento das mercadorias constantes de nossa proposta, objeto da presente licitação; bem como efetuaremos a substituição imediata e totalmente às nossas expensas, caso o produto apresente qualquer avaria durante o transportes, ou qualquer outra divergência quanto ao item cotado em nossa proposta.

Local e data _____

Assinatura do Representante

Razão Social da Empresa

Nome Completo do Representante da Empresa



ANEXO IV

MODELO DE DECLARAÇÃO DE PLENO ATENDIMENTO AOS REQUISITOS DE HABILITAÇÃO

À

PREFEITURA MUNICIPAL DE JUQUIÁ

CONCORRÊNCIA ELETRÔNICA Nº 003/2025

PROCESSO ADMINISTRATIVO Nº 119/2025

OBJETO: CONTRATAÇÃO DE EMPRESA ESPECIALIZADA PARA EXECUÇÃO DE RECAPEAMENTO ASFÁLTICO DA RUA ACRE, RUA ALAGOAS E RUA MARTINS COELHO – CONVÊNIO Nº 100473/2025

A _____ (nome da empresa licitante), inscrita no CNPJ/M sob n.º _____ por seu representante legal _____ (nome e qualificação do representante legal), vem pela presente, apresentar a V. Senhoria, nossa documentação referente à licitação em epígrafe e DECLARAMOS que atendemos todos os requisitos de Habilitação, assumindo inteira responsabilidade por quaisquer erros ou omissões que tiverem sido cometidos quando da preparação da mesma, não havendo fato impeditivo à nossa habilitação.

Local, ____ de _____ de 2.025

Representante legal
(com carimbo da Empresa)

(DEVE SER EMITIDO EM PAPEL QUE CONTENHA A DENOMINAÇÃO OU RAZÃO SOCIAL DA EMPRESA LICITANTE)



ANEXO V

MODELO DE DECLARAÇÃO DE CONFORMIDADE

À PREFEITURA MUNICIPAL DE JUQUIÁ

CONCORRÊNCIA ELETRÔNICA Nº 003/2025

PROCESSO ADMINISTRATIVO Nº 119/2025

OBJETO: CONTRATAÇÃO DE EMPRESA ESPECIALIZADA PARA EXECUÇÃO DE RECAPEAMENTO ASFÁLTICO DA RUA ACRE, RUA ALAGOAS E RUA MARTINS COELHO – CONVÊNIO Nº 100473/2025

A empresa _____ (nome da empresa licitante), inscrita no CNPJ/MF sob n.º _____ com sede à rua _____ (endereço completo da licitante), por seu representante legal _____

1. inexistente fato impeditivo quanto à sua habilitação;
 2. não foi declarada inidônea pelo Poder Público em nenhuma esfera de Governo, não estando impedida de contratar com a Administração Pública, direta ou indireta;
 3. encontra-se em situação regular perante o MINISTÉRIO DO TRABALHO, não possuindo no seu quadro de funcionários, menores de 18 anos em trabalho noturno, perigoso ou insalubre, e menores de 16 anos em qualquer tipo de trabalho, salvo na condição de aprendiz, a partir dos 14 anos, conforme preceitua o inciso XXXIII, do artigo 7º da Constituição Federal e disposto no inciso VI do artigo 68, da Lei Federal nº 14.133/21 e suas alterações;
 4. que cumpre as exigências de reserva de cargos para pessoa com deficiência e para reabilitado da Previdência Social, de que trata o art. 93 da Lei nº 8.213/91 e o disposto no inciso IV do artigo 63 da Lei Federal nº 14.133/21 e suas alterações;
 5. Não mantemos vínculo de natureza técnica, comercial, econômica, financeira, trabalhista ou civil com dirigente do órgão ou entidade contratante ou com agente público que desempenhe função na licitação ou atue na fiscalização ou na gestão do contrato, ou que deles seja cônjuge, companheiro ou parente em linha reta, colateral ou por afinidade, até o terceiro grau conforme disposto no inciso IV do do artigo 14 da Lei Federal nº 14.133/21 e suas alterações;
 6. Não possui em seu quadro societário servidor público da ativa, ou empregado de empresa pública ou de sociedade de economia mista;
 7. Cumpre as normas relativas à saúde, a segurança e a higiene no trabalho de seus empregados, excluindo no que se refere a este aspecto, quaisquer responsabilidades que eventualmente possam recair sobre o Município de Juquiá;
 8. Tomou conhecimento de todas as informações e especificações do Edital, e que aceita as condições nele estabelecidas, para o fiel cumprimento das obrigações do objeto da licitação;
 9. examinou todos os documentos apresentados, bem como as especificações técnicas, tendo tomado conhecimento do grau de dificuldade e complexidade do objeto, bem como está ciente de que não poderá alegar desconhecimento para posterior alteração dos preços propostos, ou modificação nas especificações para o cumprimento integral do objeto da presente licitação;
 10. Nossas propostas econômicas compreendem a integralidade dos custos para atendimento dos direitos trabalhistas assegurados na Constituição Federal, nas leis trabalhistas, nas normas infralegais, nas convenções coletivas de trabalho e nos termos de ajustamento de conduta vigentes na data de entrega das propostas;
- Responsável (is) _____

que assinará (ão) o Termo de Ata de Registro de Preços, com qualificação completa, cargo que ocupa(m), e, se procurador o instrumento de mandato.

CPF/MF Nº _____
RG Nº _____ Endereço completo _____
Nº conta corrente/pessoa jurídica _____ Agência _____ Banco _____

Por ser a expressão da verdade, firmo a presente declaração:

Local, ____ de _____ de 2.025

Assinatura do Representante

Razão Social da Empresa

Nome Completo do Representante da Empresa

(DEVE SER EMITIDO EM PAPEL QUE CONTENHA A DENOMINAÇÃO OU RAZÃO SOCIAL DA EMPRESA LICITANTE)



ANEXO VI

MODELO DE DECLARAÇÃO DE MICROEMPRESA OU EMPRESA DE PEQUENO PORTE

À

PREFEITURA MUNICIPAL DE JUQUIÁ

CONCORRÊNCIA ELETRÔNICA Nº 003/2025

PROCESSO ADMINISTRATIVO Nº 119/2025

OBJETO: CONTRATAÇÃO DE EMPRESA ESPECIALIZADA PARA EXECUÇÃO DE RECAPEAMENTO ASFÁLTICO DA RUA ACRE, RUA ALAGOAS E RUA MARTINS COELHO – CONVÊNIO Nº 100473/2025

Declaro, sob penas da lei, sem prejuízo das sanções e multas previstas neste ato convocatório, que a empresa _____ (denominação da pessoa jurídica), CNPJ/MF nº _____, é Microempresa ou Empresa de Pequeno Porte, nos termos do enquadramento previsto na Lei Complementar nº 123, de 14 de dezembro de 2006 e na Lei Complementar nº 147, de 07 de agosto de 2014, cujos termos declaro conhecer na íntegra, estando apta, portanto, a exercer o direito de preferência como critério de desempate no procedimento realizado pela PREFEITURA MUNICIPAL DE JUQUIÁ.

Por ser verdade, firmamos a presente sob as penas da Lei.

Local, _____ de _____ de 2.025

Nome e assinatura do representante legal (carimbo da empresa)

Atesto para os devidos fins, que as declarações acima são verdadeiras.

OBS: A DECLARAÇÃO DEVERÁ VIR ACOMPANHADA DO DOCUMENTO EMITIDO PELA JUNTA COMERCIAL, COMPROVANDO O SEU ENQUADRAMENTO.



ANEXO VII

RECIBO DE RETIRADA DO EDITAL PELA INTERNET

À

PREFEITURA MUNICIPAL DE JUQUIÁ

CONCORRÊNCIA ELETRÔNICA Nº 003/2025

PROCESSO ADMINISTRATIVO Nº 119/2025

OBJETO: CONTRATAÇÃO DE EMPRESA ESPECIALIZADA PARA EXECUÇÃO DE RECAPEAMENTO ASFÁLTICO DA RUA ACRE, RUA ALAGOAS E RUA MARTINS COELHO – CONVÊNIO Nº 100473/2025

RAZÃO SOCIAL: _____ CNPJ/MF.º: _____

ENDEREÇO: _____

E-MAIL: _____ CIDADE: _____

ESTADO: _____ FONE: (____) _____

REPRESENTANTE PARA CONTATO: _____

DECLARO QUE RETIREI JUNTO A INTERNET, INTEGRALMENTE O EDITAL DA LICITAÇÃO ACIMA IDENTIFICADO.

LOCAL: _____, _____ de _____ 2025

ASSINATURA

Senhor Licitante,

Visando comunicação futura entre a PREFEITURA MUNICIPAL DE JUQUIÁ e sua empresa, solicitamos a Vossa Senhoria, preencher o recibo de retirada do edital e remeter à Seção de Compras e Licitações da Secretaria Municipal de Governo e Administração, via e-mail: licitacao@juquia.sp.gov.br.

A não remessa do recibo exime a PREFEITURA MUNICIPAL DE JUQUIÁ, da responsabilidade da comunicação por meio de e-mail de eventuais esclarecimentos e retificações ocorridas no instrumento convocatório, bem como de quaisquer informações adicionais, não cabendo posteriormente qualquer reclamação.



ANEXO VIII

TERMO DE CIÊNCIA E NOTIFICAÇÃO

CONTRATANTE: PREFEITURA MUNICIPAL DE JUQUIÁ

CONTRATADA: _____

CONTRATO N°: ____/2025

CONCORRÊNCIA ELETRÔNICA N° 003/2025

PROCESSO ADMINISTRATIVO N° 119/2025

OBJETO: CONTRATAÇÃO DE EMPRESA ESPECIALIZADA PARA EXECUÇÃO DE RECAPEAMENTO ASFÁLTICO DA RUA ACRE, RUA ALAGOAS E RUA MARTINS COELHO – CONVÊNIO N° 100473/2025

Pelo presente TERMO, nós, abaixo identificados:

1. Estamos **CIENTES** de que:

- a) o ajuste acima referido, seus aditamentos, bem como o acompanhamento de sua execução contratual, estarão sujeitos a análise e julgamento pelo Tribunal de Contas do Estado de São Paulo, cujo trâmite processual ocorrerá pelo sistema eletrônico;
- b) poderemos ter acesso ao processo, tendo vista e extraindo cópias das manifestações de interesse, Despachos e Decisões, mediante regular cadastramento no Sistema de Processo Eletrônico, em consonância com o estabelecido na Resolução nº 01/2011 do TCESP;
- c) além de disponíveis no processo eletrônico, todos os Despachos e Decisões que vierem a ser tomados, relativamente ao aludido processo, serão publicados no Diário Oficial do Estado, Caderno do Poder Legislativo, parte do Tribunal de Contas do Estado de São Paulo, em conformidade com o artigo 90 da Lei Complementar nº 709, de 14 de janeiro de 1993, iniciando-se, a partir de então, a contagem dos prazos processuais, conforme regras do Código de Processo Civil;
- d) as informações pessoais dos responsáveis pela contratante e e interessados estão cadastradas no módulo eletrônico do “Cadastro Corporativo TCESP – CadTCESP”, nos termos previstos no Artigo 2º das Instruções nº 01/2020, conforme “Declaração(ões) de Atualização Cadastral” anexa (s);
- e) é de exclusiva responsabilidade do contratado manter seus dados sempre atualizados.

2. Damo-nos por **NOTIFICADOS** para:

- a) O acompanhamento dos atos do processo até seu julgamento final e consequente publicação;
- b) Se for o caso e de nosso interesse, nos prazos e nas formas legais e regimentais, exercer o direito de defesa, interpor recursos e o que mais couber.

Juquiá, __ de _____ de 2.025.

AUTORIDADE MÁXIMA DO ORGÃO COMPETENTE:

NOME:

CARGO:

CPF:

RESPONSÁVEIS PELA HOMOLOGAÇÃO DO CERTAME OU RATIFICAÇÃO DA DISPENSA/INEXIGIBILIDADE DE LICITAÇÃO:

NOME:

CARGO:

CPF:

ASS: _____



RESPONSÁVEIS QUE ASSINARAM O AJUSTE:

PELO CONTRATANTE:

NOME:

CARGO:

CPF:

ASS: _____

PELA CONTRATADA:

NOME:

CARGO:

CPF:

ASS: _____

ORDENADOR DE DESPESA DA CONTRATANTE:

NOME:

CARGO:

CPF:

ASS: _____

GESTOR(ES) DO CONTRATO:

NOME:

CARGO:

CPF:

ASS: _____



ANEXO XIII

MODELO DE DECLARAÇÃO DE TERMO DE VISITA TÉCNICA

CONCORRÊNCIA ELETRÔNICA Nº 003/2025

PROCESSO ADMINISTRATIVO Nº 119/2025

OBJETO: CONTRATAÇÃO DE EMPRESA ESPECIALIZADA PARA EXECUÇÃO DE RECAPEAMENTO ASFÁLTICO DA RUA ACRE, RUA ALAGOAS E RUA MARTINS COELHO – CONVÊNIO Nº 100473/2025

Declaro para os devidos fins para a execução da _____ que a empresa _____ (nome da empresa), representada por _____ (qualificação do representante legal), compareceu junto a Secretaria Municipal de Planejamento, Obras e Trânsito e acompanhou servidor desta Secretaria, o(a) Sr.(a) _____ para VISITA TÉCNICA do objeto da licitação Concorrência Eletrônica nº 003/2025.

_____, ____ de _____ de 2.025.



ANEXO XIV

MODELO DECLARAÇÃO DE TERMO FORMAL DE DISPENSA DA VISITA TÉCNICA

CONCORRÊNCIA ELETRÔNICA Nº 003/2025

PROCESSO ADMINISTRATIVO Nº 119/2025

OBJETO: CONTRATAÇÃO DE EMPRESA ESPECIALIZADA PARA EXECUÇÃO DE RECAPEAMENTO ASFÁLTICO DA RUA ACRE, RUA ALAGOAS E RUA MARTINS COELHO – CONVÊNIO Nº 100473/2025

O representante da empresa (inserir o nome da empresa) Sr.(a) (inserir o nome do representante), DECLARA de acordo com o Edital de Concorrência Eletrônica nº 003/2025 para a execução da _____ que renuncia à Visita Técnica do objeto licitado de que tem pleno conhecimento das condições e peculiaridades inerentes à natureza dos trabalhos, assumindo total responsabilidade por esse fato e informando que não o utilizará para quaisquer questionamentos futuros que ensejem avenças técnicas e/ou financeira para com a CONTRATANTE.

_____, _____ de _____ de 2.025.

Nome, nº do CPF/MF, e assinatura do Responsável
ou representante da proponente.



Estudo Técnico Preliminar - ETP

Secretária solicitante: SMPOT

1. OBJETO.

Execução de Recapeamento Asfáltico e Obras Complementares no Trecho da Rua Acre, Rua Alagoas e Rua Martins Coelho.

2. DESCRIÇÃO DA NECESSIDADE.

A presente contratação tem como finalidade melhorar as condições de tráfego, aumentar a durabilidade do pavimento existente e garantir maior segurança aos pedestres e condutores de veículos.

O pavimento atual apresenta desgaste acentuado, trincas e irregularidades superficiais, o que compromete a trafegabilidade, a drenagem das águas pluviais e o conforto dos usuários. Assim, o recapeamento se faz necessário para restabelecer a funcionalidade das vias e prolongar a vida útil da estrutura asfáltica.

3. DEMONSTRAÇÃO DA PREVISÃO DA CONTRATAÇÃO NO PLANO DE CONTRATAÇÕES ANUAIS.

A execução deste serviço não estava prevista no Plano Plurianual (PPA) vigente.

Contudo, tornou-se necessária em caráter funcional para garantir a durabilidade do pavimento e a segurança dos usuários da via.

Adicionalmente, o Recapeamento Asfáltico e as Obras Complementares desse trecho é vital sob o aspecto da eficiência orçamentária.



Atualmente, a manutenção da malha viária na área em questão gera elevados custos recorrentes com reparos pontuais e intervenções emergenciais, onerando repetidamente o orçamento operacional da Administração.

A execução do Recapeamento Asfáltico e Obras Complementares (abrangendo pavimentação, sarjetas, guias pré-moldadas e sinalização horizontal) permitirá, no longo prazo, a substituição de despesas corretivas por investimento de capital, gerando economia significativa e recorrente ao reduzir a necessidade contínua de reparos emergenciais.

Dessa forma, o projeto maximiza o retorno do investimento público e atende à demanda por uma infraestrutura viária durável e funcional.

4. REQUISITOS DA CONTRATAÇÃO.

Com efeito, considerando que os requisitos de contratação constituem atributos de qualidade destinados a assegurar suficiência e eficiência na contratação pública, para a Execução do Recapeamento Asfáltico e Obras Complementares (abrangendo pavimentação, sarjetas, guias pré-moldadas e sinalização horizontal), e com o objetivo de garantir a conformidade com todas as normas técnicas brasileiras aplicáveis ao objeto, a licitação deverá ser realizada na modalidade Concorrência Pública, na forma eletrônica (artigo 28, inciso II, da Lei nº 14.133/2021).

O critério de julgamento será o Menor Preço (artigo 33, inciso I, da Lei nº 14.133/2021), e o regime de execução será a Empreitada por Preço Global (artigo 46, inciso II, da Lei nº 14.133/2021), considerando que o objeto possui quantitativos e características plenamente definidos em projeto.



4.1 QUALIFICAÇÃO TÉCNICA

4.1.1 Capacidade Técnico-Operacional:

a) Comprovante de registro ou inscrição na entidade profissional competente (CREA) - Pessoa Jurídica, válida na data da abertura da licitação, sendo invalidado o documento que não apresentar rigorosamente a situação atualizada da empresa.

b) Na hipótese de a vencedora da licitação ter seu registro no Conselho Profissional de outro Estado, deverá apresentar como condição de assinatura do contrato, em conformidade a Súmula nº 49 do TCESP, o visto do seu Registro no Conselho Regional de Engenharia e Agronomia do Estado de São Paulo - CREA/SP.

b) Atestado(s) técnico-operacional fornecido(s) por pessoa jurídica de direito público ou privado, demonstrando a execução pretérita pela licitante de serviços compatíveis em características com a obra/serviço de engenharia licitada, nos termos do projeto básico que a especifica, sendo necessária, para efeito de compatibilidade a demonstração de execução pretérita de serviços similares de complexidade tecnológica e operacional equivalente ou superior, considerando as parcelas de maior relevância ou valor significativo do objeto licitado, segundo o §1º do artigo 67 da Lei nº 14.133/21, além de considerar também quantitativo mínimo de 50% (cinquenta por cento) a incidir sobre o quantitativo individual de cada item solicitado como maior relevância, em observação ao artigo 67, § 2º da Lei 14.133/21, conforme segue:

FONTE	CODIGO	DESCRIÇÃO DO SERVIÇO	UNID.	QUANT.
DHU	54.03.230	IMPRIMAÇÃO BETUMINOSA LIGANTE	M2	644,20

d) A licitante deverá comprovar sua experiência anterior na execução de todos os serviços discriminados na alínea “c”.



e) Será admitido o somatório de atestados, seja para comprovação da experiência anterior do licitante na execução de todos os serviços discriminados seja para o atendimento do quantitativo mínimo especificado para cada um deles.

f) Caso a comprovação da capacidade técnico-operacional seja feita através de CAT do Responsável Técnico da empresa deverá estar expresso na CAT que o profissional que a detém estava a época da execução da obra/serviço vinculado à licitante.

g) Não serão aceitos atestado(s) ou CATs de Projeto, Fiscalização, Gerenciamento, Controle Tecnológico ou Assessoria Técnica de Obras.

4.1.2 Capacidade Técnico-Profissional:

a) Comprovante de registro ou inscrição na entidade profissional competente (CREA) - Pessoa Física, válida na data da abertura da licitação.

b) Comprovação de capacidade técnico-profissional, através de prova da licitante possuir na data prevista para a entrega das propostas, profissional de nível superior detentor de certidão(ões) ou atestado(s) de responsabilidade técnica fornecido(s) por pessoas jurídicas de direito público ou privado, acompanhado(s) da respectiva CAT - Certidão de Acervo Técnico, devidamente registrada na entidade profissional competente, que demonstrem capacidade operacional na execução de serviços similares de complexidade tecnológica e operacional equivalente ou superior, considerando as parcelas de maior relevância ou valor significativo do objeto licitado, segundo o §1º do artigo 67 da Lei nº 14.133/21, conforme demonstrado na tabela abaixo:

FONTE	CODIGO	DESCRIÇÃO DO SERVIÇO	UNID.	QUANT.
DHU	54.03.230	IMPRIMAÇÃO BETUMINOSA LIGANTE	M2	644,20



c) A análise da Qualificação Técnica - Profissional ocorrerá através das CAT's apresentadas pelo Responsável Técnico Engenheiro Civil ou Arquiteto indicado pela empresa para o acompanhamento dos serviços, objeto da presente licitação.

d) A Comprovação do vínculo entre profissional técnico detentor da Certidão de Acervo Técnico - CAT, exigida na alínea "c" e a empresa licitante, dar-se-á mediante: (Súmula 25 do TCE/SP).

1. Apresentação de vínculo trabalhista (registro em carteira de trabalho e previdência social - CTPS) em sendo o profissional empregado da licitante;
2. Apresentação de contrato social em sendo o profissional integrante do quadro societário da licitante;
3. Apresentação de contrato de prestação de serviço regido pela legislação civil celebrado entre o profissional e a licitante;

4.1.3 O profissional indicado pela licitante para fins de comprovação da capacidade técnico-profissional deverá acompanhar a execução dos serviços, admitindo-se sua substituição por profissionais de experiência equivalente ou superior, desde que aprovada pela Administração.

Para essa substituição, a qualificação técnica do profissional substituto deverá atender as mesmas exigências deste Edital.

4.1.4 Declarações exigidas para qualificação técnica:

a) No caso de atestado de consórcio, só serão aceitos e analisados atestados, acompanhados das respectivas CAT's, emitidos em nome das empresas consorciadas e que cite especificamente o percentual de participação, bem como os serviços e respectivas quantidades executadas por cada empresa consorciada, conforme Acórdãos nºs. 2.299/2007; 2.036/2008; 2.255/2008; 2.993/2009; 3.131/2011 e 2.898/2012 do TCU

5. ESTIMATIVAS DAS QUANTIDADES.



A fim de atender as necessidades da Administração Municipal, as quantidades a serem contratadas encontram-se encartadas na Planilha Orçamentária anexa, com as devidas especificações.

6. LEVANTAMENTO DE MERCADO.

A pesquisa considerou as características técnicas e a viabilidade de cada alternativa de recapeamento e obras complementares, avaliando qual delas ofereceria a melhor relação entre investimento inicial, durabilidade do pavimento e baixo custo de manutenção. A escolha final recaiu sobre:

Pavimento: Recuperação de base; sarjeta e guia pré-moldada; recapeamento asfáltico e sinalização horizontal;

Calçadas e acessibilidade: Execução de calçadas acessíveis com piso tátil direcional e de alerta, substituindo soluções convencionais sem adequações táteis.

Essa composição foi selecionada por apresentar vantagens estratégicas para obras públicas de recapeamento urbano:

A recuperação de base, sarjeta e guia pré-moldada, recapeamento asfáltico e sinalização horizontal garantem execução eficiente, durabilidade do pavimento e melhor circulação urbana, reduzindo custos de manutenção corretiva;

As calçadas acessíveis com piso tátil asseguram mobilidade inclusiva e segurança, com baixa manutenção e elevada durabilidade, atendendo às normas de acessibilidade e urbanismo.

Portanto, a solução escolhida representa a alternativa de maior vantagem econômica, técnica e funcional, garantindo infraestrutura urbana adequada a longo prazo.



7. ESTIMATIVA DO VALOR DA CONTRATAÇÃO.

Sendo certo que a estimativa do valor da contratação deve contemplar preços unitários referenciais, memórias de cálculo, e documentos que o norteiem.

No *in caso*, e os preços unitários que compuseram o orçamento estão baseados na tabela de referência da **CDHU 196 data base 11/2024**.

O valor estimado a ser contratado é de R\$ 702.826,16 (Setecentos e dois mil, oitocentos e vinte e seis reais e dezesseis centavos.), conforme demonstrado na Planilha Orçamentária anexa.

8. DESCRIÇÃO DA SOLUÇÃO COMO UM TODO.

A contratação de empresa especializada, faz-se necessária para executar as obras descritas no item 01, na cidade de Juquiá/SP, conforme memorial descritivo anexo, com vistas a atender as necessidades estatuídas no item 2.

Para tanto, é preciso que para além dos requisitos de contratação previstos no item 4, a empresa será responsável pela solidez e segurança do trabalho, conferindo eficiência e eficácia aos interesses da Administração Pública que refletem no interesse público.

9. JUSTIFICATIVA SOBRE O PARCELAMENTO.

Sabe-se que o parcelamento do objeto deve ser aplicado sempre que for tecnicamente viável e economicamente vantajoso para a Administração Pública, com vistas a garantir a isonomia e a aplicação da competitividade do certame.

No *in caso*, o parcelamento do objeto não é tecnicamente viável, que por tratar-se de uma única obra, o seu gerenciamento deverá permanecer a cargo de um único contratado, resultando num maior nível de controle de execução física e financeira.



Além do mais, é certo que o atraso em uma única etapa/fase parcelada de uma obra pode acarretar no atraso de toda obra, inclusive causando à Administração Pública prejuízos e violação ao interesse público.

Portanto, diante da análise técnica é certo que não há vantajosidade para a Administração no parcelamento da obra de pavimentação asfáltica, seja do ponto de vista, técnico, de controle, financeiro, de qualidade e de prazo.

10. RESULTADOS PRETENDIDOS.

O resultado pretendido com a execução da obra é a recuperação e modernização do pavimento asfáltico, assim como a execução de obras complementares de infraestrutura urbana, incluindo calçadas acessíveis, piso tátil e adequação do entorno viário, garantindo melhores condições de trafegabilidade, segurança e conforto para todos os usuários, especialmente pessoas com deficiência ou mobilidade reduzida.

O investimento visa assegurar a plena funcionalidade das vias públicas, por meio da requalificação do revestimento asfáltico, melhoria da drenagem superficial, regularização de sarjetas e guias, e implantação de calçadas acessíveis com piso tátil, prevenindo desgastes prematuros e promovendo mobilidade urbana segura e inclusiva.

Adicionalmente, busca-se eficiência orçamentária e operacional de longo prazo, substituindo intervenções corretivas recorrentes por uma ação estruturante e definitiva, que proporcionará redução de custos com manutenção, valorização urbana e otimização dos recursos públicos.

11. PROVIDÊNCIAS A SEREM ADOTADAS.

Aprovar o Plano de Execução da Obra apresentado pela contratada, contemplando a logística de mobilização e demobilização dos equipamentos, o cronograma físico-financeiro



e o layout do canteiro de obras, de modo a garantir o ordenamento das atividades e a segurança no entorno das vias.

Realizar vistoria técnica prévia, com registro fotográfico detalhado, nas vias a serem recapeadas, a fim de identificar e documentar o estado atual do pavimento, da base e das estruturas adjacentes, evitando futuras contestações quanto às condições pré-existentes.

Essas providências têm por objetivo assegurar a correta execução dos serviços, garantir a durabilidade do recapeamento e confirmar que a obra atenda às normas técnicas vigentes e aos padrões de qualidade exigidos pela Administração Pública.

12. CONTRATAÇÕES CORRELATAS.

Por tratar-se de uma intervenção única e específica em ativo já existente, não haverá sobreposição de contratações referentes ao mesmo objeto ou escopo de serviço.

A unicidade do serviço de recapeamento asfáltico assegura que a responsabilidade pela execução integral e pela entrega da funcionalidade prevista seja atribuída a um único contratado, garantindo a coerência técnica e a eficiência na execução.

Somente em caso de rescisão contratual motivada por inexecução ou descumprimento das obrigações pactuadas, a Administração ficará autorizada a realizar nova contratação, com o objetivo de concluir ou refazer o objeto inicialmente previsto.

Dessa forma, fica expressamente vedada a subcontratação de qualquer parte dos serviços, de modo a garantir que a integralidade do objeto seja executada diretamente pela empresa contratada, que deterá a plena e exclusiva responsabilidade técnica e operacional.



13. IMPACTOS AMBIENTAIS E MEDIDAS MITIGADORAS.

Considerando a necessidade de dar destinação correta aos resíduos sólidos comuns, ficará a cargo da empresa contratada a responsabilidade de destiná-los nos termos do que dispõe a Resolução CONAMA nº 307/2002.

No mais, no *in caso*, não há necessidade de licenciamento ambiental ou outras medidas mitigadoras de impactos ambientais.

14. POSICIONAMENTO CONCLUSIVO DA ADMINISTRAÇÃO.

Após a análise das soluções possíveis, dos riscos identificados e da viabilidade técnica e orçamentária, conclui-se que a contratação proposta se mostra adequada, necessária e oportuna para atender às demandas da Administração.

Juquiá, 17 de outubro de 2025



WALQUIRIA LOPES AMARAL

CREA: 5070689039

Responsável Técnico

RECUPERAÇÃO DE BASE/REPOSIÇÃO DE GUIA E SARJETA

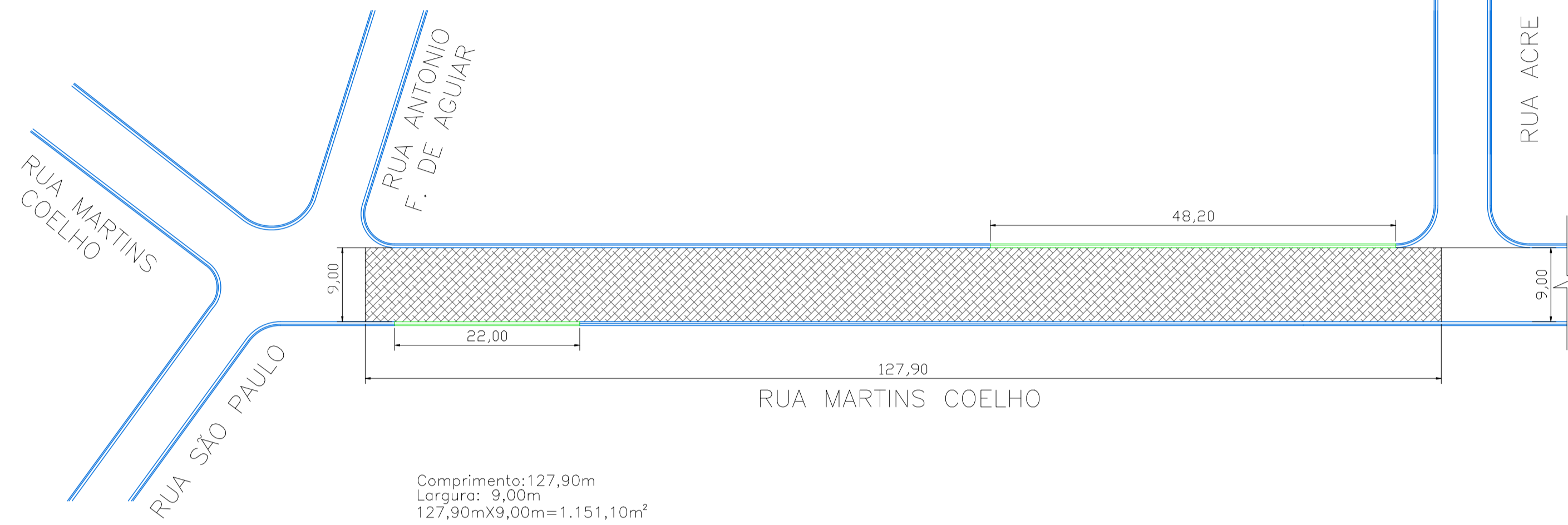

PLANTA
Escala 1:50

RECAPEAMENTO ASFÁLTICO E SINALIZAÇÃO HORIZONTAL

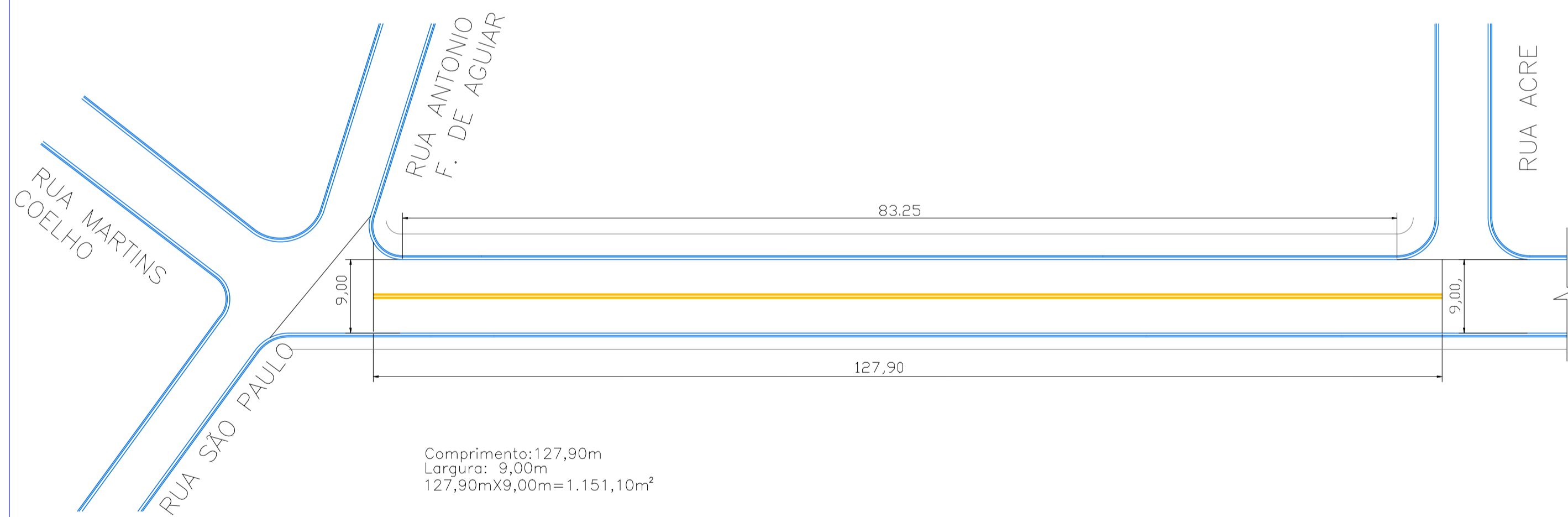

PLANTA
Escala 1:50

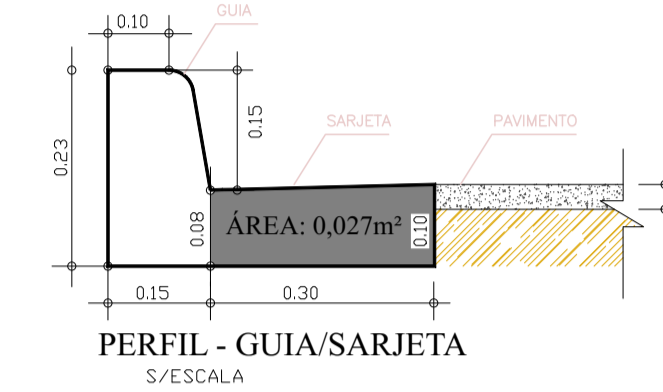

LEGENDA

- PAVIMENTAÇÃO ASFÁLTICA EXISTENTE
- PAVIMENTAÇÃO ASFÁLTICA COM SINALIZAÇÃO
- RECUPERAÇÃO DE BASE A EXECUTAR
- GUIA/SARJETA DE CONCRETO EXISTENTE
- GUIA/SARJETA DE CONCRETO A EXECUTAR
- CALÇADA EM CONCRETO DEMOLIR E EXECUTAR
- PISO PODOTÁTIL DIRECIONAL A EXECUTAR
- PISO PODOTÁTIL ALERTA A EXECUTAR
- CAIXA P/ BOCA DE LOBO EXISTENTE



WALQUIRIA LOPES AMARAL
RESPONSÁVEL TÉCNICO
CREA: 5070689039
ART N° 262025060400

PREFEITURA MUNICIPAL DE JUQUIÁ		DESENHO: Vamir
ASSUNTO: RECAPEAMENTO ASFÁLTICO E OBRAS DE INFRA ESTRUTURA		FOLHA: ÚNICA
RESPONSÁVEL TÉCNICO:		DATA: FEV/2025
LOCAL: RUA MARTINS COELHO BAIRRO CENTRO - JUQUIÁ (SP).		ESCALA: INDICADAS

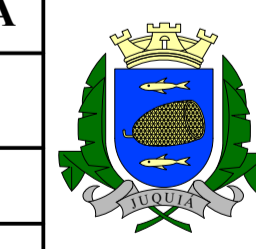

FORMATO A2 - INTERNO: 559 x 400 mm.
EXTERNO: 594 x 420 mm.
MARGEM: F-A2-100.DWG / MATRIZ: A2-100.DWG

01 - RECUPERAÇÃO DE BASE/GUIA E SARJETA

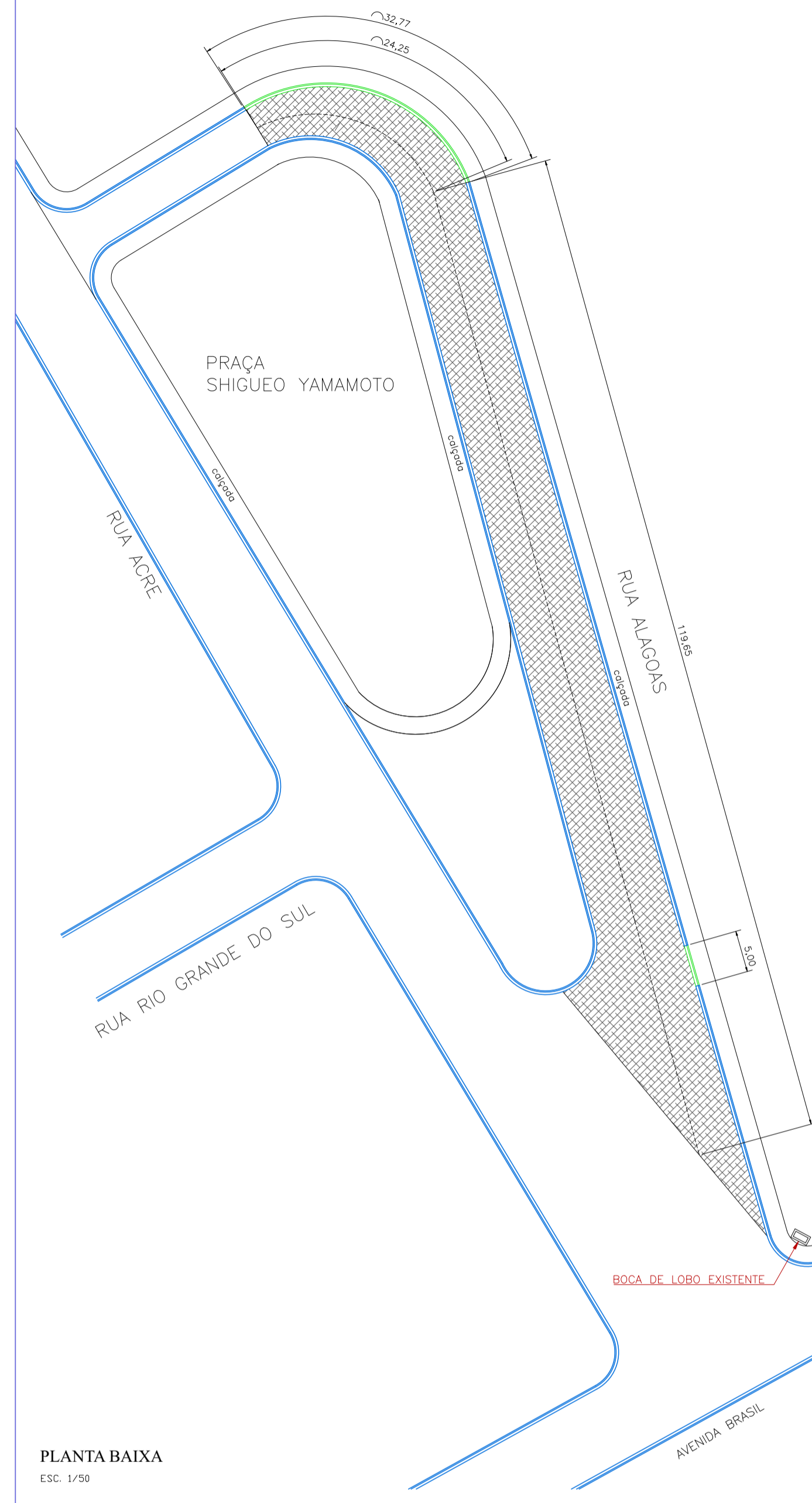

PLANTA BAIXA
ESC. 1/50

02 - PAVIMENTAÇÃO - Recapeamento

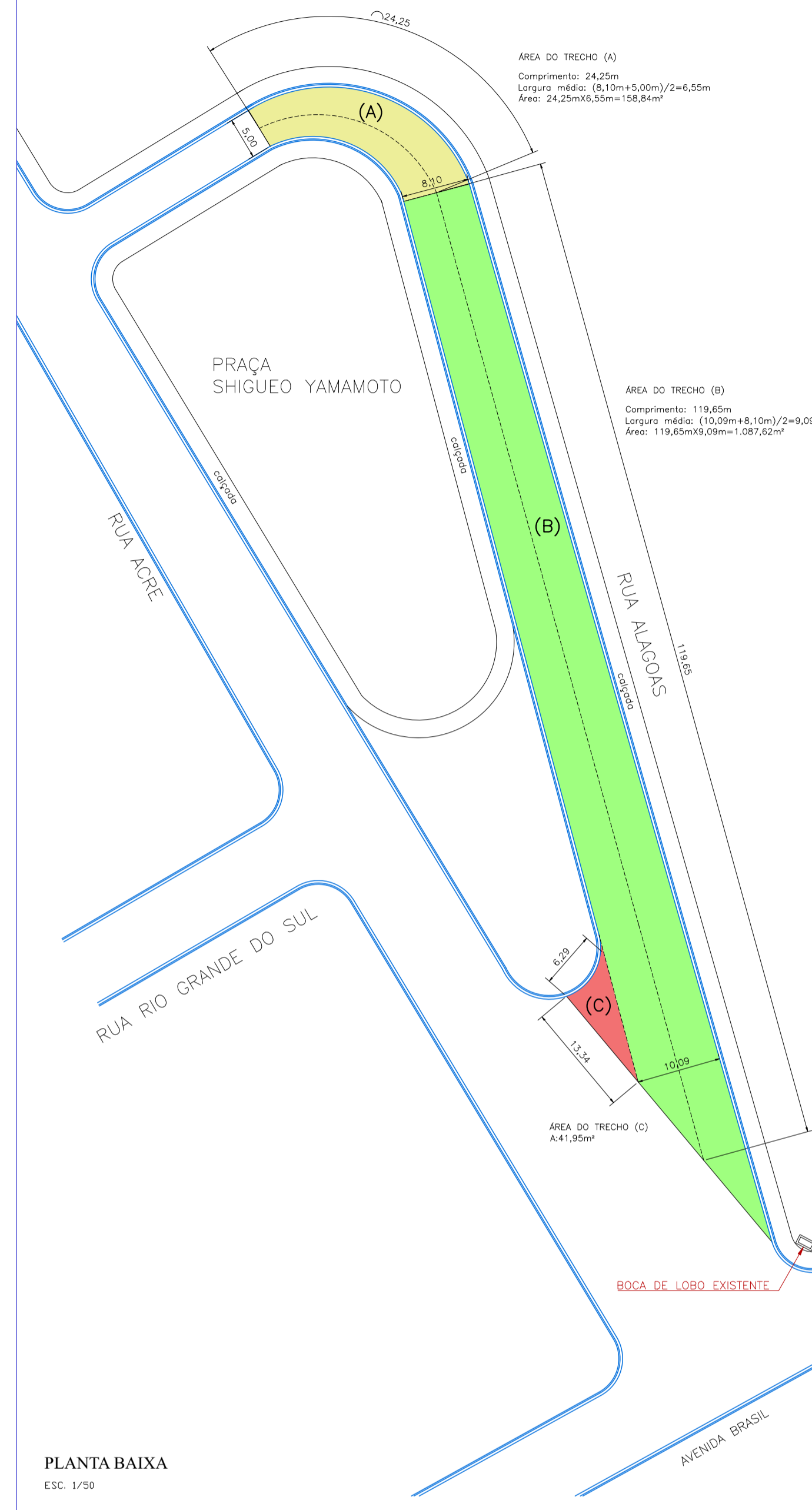

PLANTA BAIXA
ESC. 1/50

03 - SINALIZAÇÃO HORIZONTAL

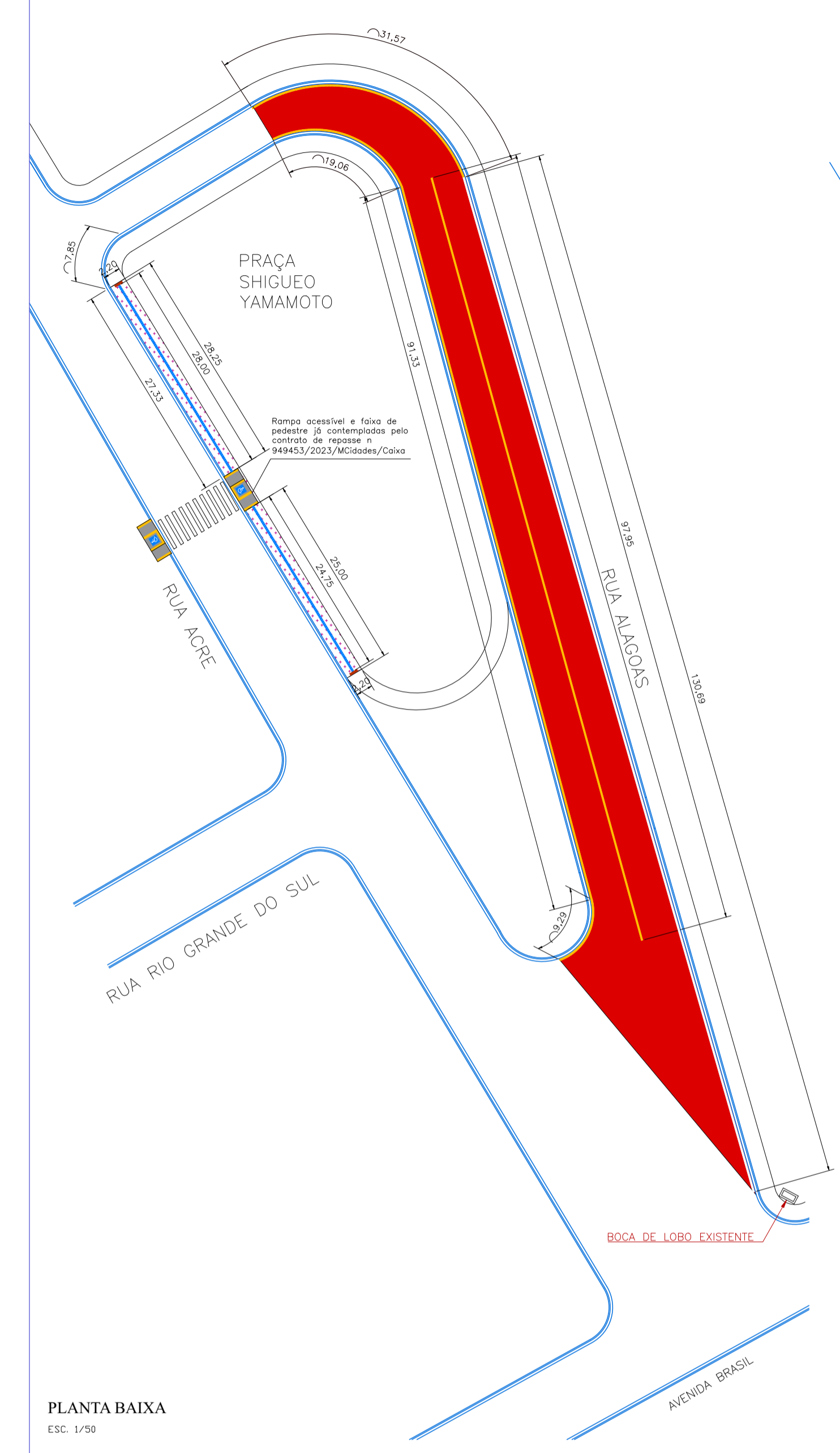

PLANTA BAIXA
ESC. 1/50

GUIA (MEIO FIO)
S/ESCALA

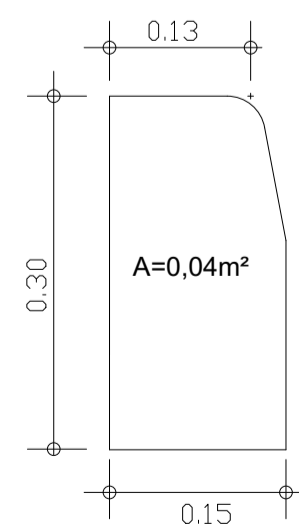

SARJETA
S/ESCALA

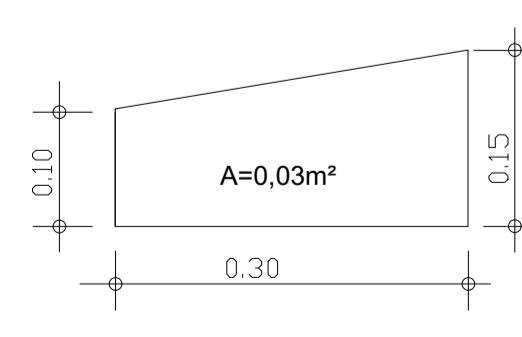

LEGENDA	
	PAVIMENTAÇÃO ASFÁLTICA EXISTENTE
	PAVIMENTAÇÃO ASFÁLTICA A EXECUTAR (A)
	PAVIMENTAÇÃO ASFÁLTICA A EXECUTAR (B)
	PAVIMENTAÇÃO ASFÁLTICA A EXECUTAR (C)
	PAVIMENTAÇÃO ASFÁLTICA EXECUTADA
	RECUPERAÇÃO DE BASE A EXECUTAR
	GUIA/SARJETA DE CONCRETO EXISTENTE
	GUIA/SARJETA DE CONCRETO A EXECUTAR
	CALÇADA EM CONCRETO DEMOLIR E EXECUTAR
	PISO TÁTIL DIRECIONAL
	PISO TÁTIL ALERTA

WALQUIRIA LOPES AMARAL
RESPONSÁVEL TÉCNICO
CREA: 5070689039
ART Nº 2620250604400

PREFEITURA MUNICIPAL DE JUQUÍÁ		
ASSUNTO: RECAPEAMENTO ASFÁLTICO E OBRAS DE INFRAESTRUTURA		
RESPONSÁVEL TÉCNICO:		DESENHO:
LOCAL: RUA ALAGADOS, RUA ACRE, BAIRRO PARQUE NACIONAL - JUQUÍÁ (SP).		FOLHA: ÚNICA
		DATA: FEV/2025
		ESCALA: INDICADAS



PREFEITURA MUNICIPAL DE JUQUIÁ

Estado de São Paulo

CNPJ: 46.585.964/0001-40 - INSCRIÇÃO ESTADUAL: Isenta

Rua Mohamad Said Hedjazi, nº 42 - Bairro Floresta

e-mail: obras@juquia.sp.gov.br

Telefone: (13)38446111

MEMORIAL DESCRITIVO E ESPECIFICAÇÕES TÉCNICAS DA OBRA

OBRA: Recapeamento Asfáltico e Obras de Infraestrutura.

LOCAL: Rua Martins Coelho – Centro.

1 - SERVIÇOS INICIAIS

1.1 Placa de obra

A Placa de obra deverá ser em chapa de aço galvanizada, medindo 3,00mX2,00m, instalada em local visível, conforme orientação da contratante.

2 - RECUPERAÇÃO DE BASE

2.1 Abertura de caixa até 40 cm, inclui escavação, compactação, transporte e preparo do sub-leito

Para a recuperação de base, os trabalhos de escavação do terreno serão executados por meios mecânicos, com uso de escavadeira hidráulica. Os locais e as dimensões de escavação estão descritos em projeto.

2.2 Imprimação betuminosa impermeabilizante

Será executado de acordo com as Normas do DER/SP. O material a ser utilizado será o impermeabilizante CM-30, e sua quantidade varia a razão de 0,8 a 1,6 litros por m², mas, o mínimo será em função da densidade da base.

2.3 Base de Brita Graduada

A reposição da base consiste na mistura de agregados, com medidas definidas em projeto, e deverá apresentar-se uniforme quando distribuída no leito da rua e a camada deverá ser espalhada de forma única. O espalhamento da camada deverá ser realizado com a utilização de motoniveladora. Após o espalhamento, o agregado umedecido deverá ser compactado com equipamento apropriado a fim de facilitar a compressão e assegurar um grau de compactação uniforme, a camada deverá apresentar um teor de umidade constante.

3 - SARJETA E GUIA PRE-MOLDADA

3.1 Demolição mecanizada de concreto simples, inclusive fragmentação, carregamento, transporte até 1 quilômetro e descarregamento.

A Contratada deverá fornecer mão de obra necessária e equipamentos adequados para a execução dos serviços de: fragmentação de elementos de pavimento ou piso em concreto em



PREFEITURA MUNICIPAL DE JUQUIÁ

Estado de São Paulo

CNPJ: 46.585.964/0001-40 - INSCRIÇÃO ESTADUAL: Isenta

Rua Mohamad Said Hedjazi, nº 42 - Bairro Floresta

e-mail: obras@juquia.sp.gov.br

Telefone: (13)38446111

concreto com rompedor pneumático (martelete); a carga mecanizada; o transporte com caminhão, até 1 (um) quilômetro e o descarregamento.

3.2 Retirada manual de guia pré-moldada, inclusive limpeza e empilhamento

Consiste no fornecimento da mão-de-obra necessária e o ferramental apropriado para a execução dos serviços: retirada manual de guia pré-moldada, inclusive o apoio em concreto; a seleção e separação do material, a limpeza com carregamento e transporte até 1km e descarregamento.

3.3 Escavação manual em solo de 1ª e 2ª categoria em campo aberto

Para a construção de Guias, a contratada deverá fornecer mão de obra necessária para a escavação manual em solo, de primeira ou segunda categoria, em campo aberto.

3.4 Guia pré-moldada reta tipo PMSP 100 - fck 25 MPa

As guias serão pré-moldadas retas do tipo PMSP 100 – fck 25 Mpa e deverão obedecer ao alinhamento e nível previstos no projeto. Deverá ser aberta uma vala para o assentamento das guias ao longo do bordo do sub-leito preparado, obedecendo ao alinhamento, perfil e dimensões estabelecidas no projeto. Será colocada no fundo da vala uma camada do próprio material escavado, que será, por sua vez, compactado até chegar ao nível desejado. O assentamento das guias se dará com a utilização de argamassa de cimento e areia (1:3), entre uma peça e outra e nos locais indicados em projeto.

3.5 Sarjeta ou sarjetão moldado no local, tipo PMSP em concreto com fck 25 MPa

As sarjetas serão executadas no local em concreto fck 25 Mpa e deverão ser do tipo PMSP. Deverá ser aberta uma vala para o assentamento das sarjetas, ao longo do bordo do subleito preparado, obedecendo ao alinhamento, perfil e dimensões estabelecidas no projeto. Será colocada no fundo da vala uma camada do próprio material escavado, que será, por sua vez, compactado até chegar ao nível desejado. Deverá ser executado formas em tábuas de madeira para o alinhamento das sarjetas.

4. RECAPEAMENTO ASFÁLTICO

4.1 Imprimação Betuminosa Ligante

Tal serviço consistirá na aplicação de material betuminoso sobre a superfície de base, para promover aderência entre um revestimento betuminoso e a camada subjacente. O material utilizado será emulsão asfáltica tipo RM-1C, diluído em água na proporção 1:1, e aplicado na taxa de 0,50 a 0,80 litros/ m² de tal forma que a película de asfalto residual fique em torno de 0,3mm. O equipamento utilizado é o caminhão espargidor, salvo em locais de difícil acesso ou em pontos falhos que deverá ser utilizado o espargidor manual. Em toda a extensão da rua



PREFEITURA MUNICIPAL DE JUQUIÁ

Estado de São Paulo

CNPJ: 46.585.964/0001-40 - INSCRIÇÃO ESTADUAL: Isenta

Rua Mohamad Said Hedjazi, nº 42 - Bairro Floresta

e-mail: obras@juquia.sp.gov.br

Telefone: (13)38446111

4.2 Camada de rolamento em concreto betuminoso usinado quente – CBUQ

Após a pintura de ligação, serão executados os serviços de pavimentação asfáltica com CBUQ, com espessura de 4,0 cm em toda área pavimentada, sendo composto pelas seguintes etapas: usinagem, transporte, espalhamento e compactação. Os equipamentos que deverão ser utilizados para execução dos serviços são: vibro acabadora, que proporcione o espalhamento homogêneo e de maneira que se obtenha a espessura indicada, e os rolos de pneus e tandem liso, que proporcionem a compactação desejada e uma superfície lisa e desempenada. Deverá ser observado o completo resfriamento do revestimento para abertura ao tráfego.

5. SINALIZAÇÃO HORIZONTAL

5.1 Sinalização horizontal com tinta vinílica ou acrílica

Antes da aplicação da tinta, a superfície deve estar seca e limpa, sem sujeiras, óleos, graxas ou qualquer material estranho que possa prejudicar a aderência da tinta ao pavimento.

A pintura deverá ser executada somente quando a superfície estiver seca e limpa e quando a temperatura atmosférica estiver acima de 4°C e não estiver com os ventos excessivos, poeira ou neblina. A tinta deverá ser misturada de acordo com as instruções do fabricante antes da aplicação. A tinta deverá ser totalmente misturada e aplicada na superfície do pavimento com equipamento apropriado na sua consistência original. Se a tinta for aplicada com pincel, a superfície deverá receber duas camadas sendo que a primeira deverá estar totalmente seca antes da aplicação da segunda.

Juquiá, 09 de abril de 2025.

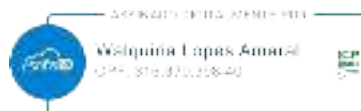

Eng.ª Civil: Walquiria Lopes Amaral
Responsável Técnico
CREA: 5070689039



PREFEITURA MUNICIPAL DE JUQUIÁ
CNPJ: 46.585.964/0001-40 - INSCRIÇÃO ESTADUAL: Isenta
Rua Mohamad Said Hedjazi, nº 42 - Bairro Floresta – Juquiá / SP
e-mail: obras@juquia.sp.gov.br - Telefone: (13) 3844-6111

MEMORIAL DESCRITIVO E ESPECIFICAÇÕES TÉCNICAS DA OBRA

OBRA: Recapeamento asfáltico e obras de Infraestrutura

LOCAL: Rua Alagoas - Parque Nacional

1. GUIA PRÉ-MOLDADA

1.1 Retirada manual de guia pré-moldada, inclusive limpeza e empilhamento

A contratada deverá fornecer os equipamentos e a mão de obra necessária para a execução da retirada das guias (meio fio) danificadas, de acordo com os locais indicados em projeto.

1.2 Demolição mecanizada de concreto simples, inclusive fragmentação, carregamento, transporte até 1 quilômetro e descarregamento.

A Contratada deverá fornecer mão de obra necessária e equipamentos adequados para a execução dos serviços de: desmonte, demolição e fragmentação de elementos em concreto simples com rompedor pneumático (martelete); a carga mecanizada; o transporte com caminhão, até 1 (um) quilômetro e o descarregamento.

1.3 Guia pré-moldada reta tipo PMSP 100 - fck 25 MPa

A contratada deverá fornecer os equipamentos e a mão de obra necessária para a colocação de guias pré moldadas, com medidas e locais indicados em projeto.

1.4 Sarjeta ou sarjetão moldado no local, tipo PMSP em concreto com fck 20 MPa

Após a regularização do solo, a execução da base sobre a qual a sarjeta será executada e a montagem de forma, efetuar o lançamento e adensamento do concreto nos locais indicados em projeto.

2. RECUPERAÇÃO DE BASE

2.1 Abertura de caixa até 40 cm, inclui escavação, compactação, transporte e preparo do sub-leito

A contratada deverá fornecer os equipamentos e a mão de obra necessária para a execução da abertura de caixa, compreendendo a escavação de 40 cm, para a execução de preparo do subleito compreendendo a regularização e a compactação de caixa escavada.

O material escavado deverá ser removido e transportado ao bota-fora, indicado pela Prefeitura.



PREFEITURA MUNICIPAL DE JUQUIÁ

CNPJ: 46.585.964/0001-40 - INSCRIÇÃO ESTADUAL: Isenta
Rua Mohamad Said Hedjazi, nº 42 - Bairro Floresta – Juquiá / SP
e-mail: obras@juquia.sp.gov.br - Telefone: (13) 3844-6111

2.2 Imprimação betuminosa impermeabilizante

Tal serviço consistirá na aplicação de material betuminoso sobre a superfície da base, para promover uma maior coesão da superfície da base, uma maior aderência entre a base e o revestimento, e também para impermeabilizar a base. O material utilizado será o asfalto diluído tipo CM-30, aplicado na taxa de 0,80 a 1,60 litros/ m². O equipamento utilizado é o caminhão espargidor, salvo em locais de difícil acesso ou em pontos falhos que deverá ser utilizado o espargidor manual. A área imprimada deverá ser varrida para a eliminação do pó e de todo material solto e estar seca ou ligeiramente umedecida.

2.3 Base de brita graduada

A execução e compactação da base será por meio de Brita Graduada Simples, na altura de 0,40m

3. PAVIMENTAÇÃO ASFÁLTICA

3.1 Imprimação betuminosa ligante

Tal serviço consistirá na aplicação de material betuminoso sobre a superfície de base, para promover aderência entre um revestimento betuminoso e a camada subjacente. O material utilizado será o a Emulsão RR-1-C O equipamento utilizado é o caminhão espargidor, salvo em locais de difícil acesso ou em pontos falhos que deverá ser utilizado o espargidor manual.

3.2 Camada de rolamento em concreto betuminoso usinado quente - CBUQ

Após a pintura de ligação, serão executados os serviços de pavimentação asfáltica com CBUQ, com espessura de 4,0 cm em toda área pavimentada, sendo composto pelas seguintes etapas: usinagem, transporte, espalhamento e compactação. Os equipamentos que deverão ser utilizados para execução dos serviços são: vibro acabadora, que proporcione o espalhamento homogêneo e de maneira que se obtenha a espessura indicada, e os rolos de pneus e tandem liso, que proporcionem a compactação desejada e uma superfície lisa e desempenada. Deverá ser observado o completo resfriamento do revestimento para abertura ao tráfego.

4. SINALIZAÇÃO VIÁRIA

4.1 Sinalização horizontal com tinta vinílica ou acrílica

Antes da aplicação da tinta, a superfície deve estar seca e limpa, sem sujeiras, óleos, graxas ou qualquer material estranho que possa prejudicar a aderência da tinta ao pavimento.

A pintura deverá ser executada somente quando a superfície estiver seca e limpa e quando a temperatura atmosférica estiver acima de 4°C e não estiver com os ventos excessivos, poeira ou neblina. A tinta deverá ser misturada de acordo com as instruções do fabricante antes da aplicação. A tinta deverá ser totalmente misturada e aplicada na superfície do pavimento com



PREFEITURA MUNICIPAL DE JUQUIÁ

CNPJ: 46.585.964/0001-40 - INSCRIÇÃO ESTADUAL: Isenta
Rua Mohamad Said Hedjazi, nº 42 - Bairro Floresta – Juquiá / SP
e-mail: obras@juquia.sp.gov.br - Telefone: (13) 3844-6111

equipamento apropriado na sua consistência original. Se a tinta for aplicada com pincel, a superfície deverá receber duas camadas sendo que a primeira deverá estar totalmente seca antes da aplicação da segunda.

Juquiá, 09 de abril de 2025.



Engª. Civil: Walquiria Lopes Amaral
Responsável Técnico
CREA: 5070689039
ART Nº 2620250604400



PREFEITURA MUNICIPAL DE JUQUIÁ

CNPJ: 46.585.964/0001-40 - INSCRIÇÃO ESTADUAL: Isenta
Rua Mohamad Said Hedjazi, nº 42 - Bairro Floresta – Juquiá / SP
e-mail: obras@juquia.sp.gov.br - Telefone: (13) 3844-6111

MEMORIAL DESCRITIVO E ESPECIFICAÇÕES TÉCNICAS DA OBRA

OBRA: Recapeamento asfáltico e obras de Infraestrutura

LOCAL: Rua Acre - Parque Nacional

1. CALÇADA ACESSÍVEL

1.1 Demolição mecanizada de concreto simples, inclusive fragmentação, carregamento, transporte até 1 quilômetro e descarregamento.

A Contratada deverá fornecer mão de obra necessária e equipamentos adequados para a execução dos serviços de: desmonte, demolição e fragmentação de elementos em concreto simples com rompedor pneumático (martetele); a carga mecanizada; o transporte com caminhão, até 1 (um) quilômetro e o descarregamento.

1.2 Lastro de Pedra Britada

A construção de calçada, sobre o terreno devidamente preparado (conformado e compactado), a contratada deverá executar o lastro de pedra britada com 5 cm de espessura. O lastro deve ser apiloado, convenientemente, de modo a não deixar vazios.

1.3 Piso com requadro em concreto simples com controle de fck= 20 MPa

A contratada deverá fornecer materiais, acessórios e a mão de obra necessária para o lançamento do concreto e a execução do piso com acabamento desempenado.

2. PISO TÁTIL

2.1 Piso em ladrilho hidráulico podotátil várias cores (25x25cm), assentado com argamassa mista

O piso em ladrilho hidráulico podotátil (25x25cm) será assentado com argamassa mista e deverá estar de acordo com o projeto, seguindo os padrões da NBR 9050.

Juquiá, 09 de abril de 2025.

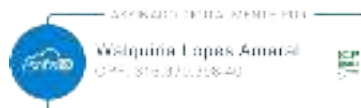

Eng^a. Civil: Walquiria Lopes Amaral
Responsável Técnico
CREA: 5070689039
ART N^o 2620250604400



PLANILHA ORÇAMENTÁRIA

PROJETO	PAVIMENTAÇÃO ASFÁLTICA E OBRAS DE INFRAESTRUTURA	PLANILHA	01/01
LOCAL	RUA ALAGOAS-PARQUE NACIONAL; RUA MARTINS COELHO-CENTRO; RUA ACRE - PARQUE NACIONAL		
FONTE	TABELA: CDHU-196 data base 11/2024 - DESONERADA	BDI (%)=	24,23

(A) RUA ALAGOAS - PARQUE NACIONAL

ITEM	FONTE	CÓDIGO	DISCRIMINAÇÃO DOS SERVIÇOS	UNID	QUANT	VALORES UNITÁRIOS		SUBTOTAL (R\$)	PORCENTAGEM	
						SEM BDI	COM BDI		ITEM	TOTAL
			GUIA PRÉ-MOLDADA							
1,1	CDHU	04.40.030	RETIRADA MANUAL DE GUIA PRÉ-MOLDADA, INCLUSIVE LIMPEZA E EMPILHAMENTO	M	37,77	7,43	9,23	348,61	7,6%	
1,2	CDHU	03.01.220	DEMOLIÇÃO MECANIZADA DE CONCRETO SIMPLES, INCLUSIVE FRAGMENTAÇÃO, CARREGAMENTO, TRANSPORTE ATÉ 1 QUILOMETRO E DESCARREGAMENTO	M3	1,13	311,41	386,86	437,88	9,6%	
1,3	CDHU	54.06.040	GUIA PRÉ-MOLDADA RETA TIPO PMSP 100 - FCK 25 MPA	M	37,77	55,10	68,45	2.585,35	56,6%	
1,4	CDHU	54.06.160	SARJETA OU SARJETÃO MOLDADO NO LOCAL, TIPO PMSP EM CONCRETO COM FCK 20 MPA	M3	1,13	851,14	1.057,37	1.194,82	26,2%	
SUB-TOTAL								4.566,66	100%	1,28%
			RECUPERAÇÃO DE BASE							
2,1	CDHU	54.01.030	ABERTURA E PREPARO DE CAIXA ATÉ 40 CM, COMPACTAÇÃO DO SUBLEITO MÍNIMO DE 95% DO PN E TRANSPORTE ATÉ O RAIOS DE 1 KM	M2	1.288,41	29,38	36,50	47.026,96	19,6%	
2,2	CDHU	54.03.240	IMPRIMAÇÃO BETUMINOSA IMPERMEABILIZANTE	M2	1.288,41	12,89	16,01	20.627,44	8,6%	
2,3	CDHU	54.01.210	BASE DE BRITA GRADUADA	M3	515,36	269,71	335,06	172.676,52	71,8%	
SUB-TOTAL								240.330,92	100%	67,48%
			PAVIMENTAÇÃO ASFÁLTICA							
			Recapamento							
3,1	CDHU	54.03.230	IMPRIMAÇÃO BETUMINOSA LIGANTE	M2	1.288,41	6,45	8,01	10.320,16	9,4%	
3,2	CDHU	54.03.210	CAMADA DE ROLAMENTO EM CONCRETO BETUMINOSO USINADO QUENTE - CBUQ	M3	51,53	1.558,06	1.935,58	99.740,43	90,6%	
SUB-TOTAL								110.060,59	100%	30,90%
			SINALIZAÇÃO VIÁRIA							
4,1	CDHU	70.02.010	SINALIZAÇÃO HORIZONTAL COM TINTA VINÍLICA OU ACRÍLICA	M2	37,99	25,64	31,85	1.209,98	100,0%	
SUB-TOTAL								1.209,98	100%	0,34%
TOTAL DOS SERVIÇOS								356.168,15	100,00%	

(B) RUA MARTINS COELHO - CENTRO

ITEM	FONTE	CÓDIGO	DISCRIMINAÇÃO DOS SERVIÇOS	UNID	QUANT	VALORES UNITÁRIOS		SUBTOTAL (R\$)	PORCENTAGEM	
						SEM BDI	COM BDI		ITEM	TOTAL
			SERVIÇOS INICIAIS							
1,1	CDHU	02.08.020	PLACA DE IDENTIFICAÇÃO PARA OBRA	M2	6,00	905,68	1.125,13	6.750,78	1936,5%	
SUB-TOTAL								6.750,78	1936%	2,04%
			RECUPERAÇÃO DE BASE							
2,1	CDHU	54.01.030	ABERTURA E PREPARO DE CAIXA ATÉ 40 CM, COMPACTAÇÃO DO SUBLEITO MÍNIMO DE 95% DO PN E TRANSPORTE ATÉ O RAIOS DE 1 KM	M2	1.151,10	29,38	36,50	42.015,15	19,6%	
2,2	CDHU	54.03.240	IMPRIMAÇÃO BETUMINOSA IMPERMEABILIZANTE	M2	1.151,10	12,89	16,01	18.429,11	8,6%	
2,3	CDHU	54.01.210	BASE DE BRITA GRADUADA	M3	460,44	269,71	335,06	154.275,02	71,8%	
SUB-TOTAL								214.719,28	100%	65,04%
			SARJETA E GUIA PRÉ-MOLDADA							
3,1	CDHU	03.01.220	DEMOLIÇÃO MECANIZADA DE CONCRETO SIMPLES, INCLUSIVE FRAGMENTAÇÃO, CARREGAMENTO, TRANSPORTE ATÉ 1 QUILOMETRO E DESCARREGAMENTO	M3	1,89	311,41	386,86	731,16	8,3%	
3,2	CDHU	04.40.030	RETIRADA MANUAL DE GUIA PRÉ-MOLDADA, INCLUSIVE LIMPEZA E EMPILHAMENTO	M	70,20	7,43	9,23	647,94	7,3%	
3,3	CDHU	06.01.020	ESCAVAÇÃO MANUAL EM SOLO DE 1ª E 2ª CATEGORIA EM CAMPO ABERTO	M3	10,53	46,43	57,68	607,37	6,9%	
3,4	CDHU	54.06.040	GUIA PRÉ-MOLDADA RETA TIPO PMSP 100 - FCK 25 MPA	M	70,20	55,10	68,45	4.805,19	54,3%	
3,5	CDHU	54.06.170	SARJETA OU SARJETÃO MOLDADO NO LOCAL, TIPO PMSP EM CONCRETO COM FCK 25 MPA	M3	1,89	873,96	1.085,72	2.052,01	23,2%	
SUB-TOTAL								8.843,67	100%	2,68%
			RECAPEAMENTO ASFÁLTICO							
4,1	CDHU	54.03.230	IMPRIMAÇÃO BETUMINOSA LIGANTE	M2	1.151,10	6,45	8,01	9.220,31	9,4%	
4,2	CDHU	54.03.210	CAMADA DE ROLAMENTO EM CONCRETO BETUMINOSO USINADO QUENTE - CBUQ	M3	46,04	1.558,06	1.935,58	89.114,10	90,6%	



									98.334,41	100%	29,79%
5			SINALIZAÇÃO HORIZONTAL								
5,1	CDHU	70.02.010	SINALIZAÇÃO HORIZONTAL COM TINTA VINÍLICA OU ACRÍLICA	M2	46,69	25,64	31,85	1.487,07	100,0%		
			SUB-TOTAL					1.487,07	100%	0,45%	
			TOTAL DOS SERVIÇOS					330.135,21	100,00%		

(C.) RUA ACRE - PARQUE NACIONAL											
ITEM	FONTE	CÓDIGO	DISCRIMINAÇÃO DOS SERVIÇOS	UNID	QUANT	VALORES UNITÁRIOS		SUBTOTAL (R\$)	PORCENTAGEM		
						SEM BDI	COM BDI		ITEM	TOTAL	
1			CALÇADA ACESSÍVEL								
1,1	CDHU	03.01.220	DEMOLIÇÃO MECANIZADA DE CONCRETO SIMPLES, INCLUSIVE FRAGMENTAÇÃO, CARREGAMENTO, TRANSPORTE ATÉ 1 QUILOMETRO E DESCARREGAMENTO	M3	8,21	311,41	386,86	3.176,12	22,2%		
1,2	CDHU	11.18.040	LASTRO DE PEDRA BRITADA	M3	5,86	208,60	259,14	1.518,56	10,6%		
1,3	CDHU	17.05.070	PISO COM REQUADRO EM CONCRETO SIMPLES COM CONTROLE DE FCK= 20 MPA	M3	8,21	944,93	1.173,89	9.637,63	67,2%		
			SUB-TOTAL					14.332,31	100%	86,74%	
2			PISO TÁTIL								
2,1	CDHU	30.04.030	PISO EM LADRILHO HIDRÁULICO PODOTÁTIL VÁRIAS CORES (25X25X2,5CM), ASSENTADO COM ARGAMASSA MISTA	M2	13,55	130,13	161,66	2.190,49	100,0%		
			SUB-TOTAL					2.190,49	100%	13,26%	
			TOTAL DOS SERVIÇOS					16.522,80	100,00%		
SOMA DE (A)+(B)+(C.)								702.826,16			

Juquiá, 09 de abril de 2025.



ENGª. CIVIL: WALQUIRIA LOPES AMARAL
 CREA: 5070689039
 RESPONSÁVEL TÉCNICO
 ART Nº 2620250604400



PREFEITURA MUNICIPAL DE JUQUIÁ

DEPARTAMENTO DE OBRAS

CNPJ/MF 46.585.964/0001-40 – INSCR. ESTADUAL - ISENTA
Rua Mohamad Said Hedjazi, nº 42 - Bairro Floresta - Juquiá/SP -
E - mail: obras@juquiá.sp.gov.br - Cep: 11800-000 - Telefax: (13) 3844 - 6111

OBRA: PAVIMENTAÇÃO ASFÁLTICA E OBRAS DE INFRAESTRUTURA

LOCAL: RUA MARTINS COELHO, CENTRO - RUA ALAGOAS, PARQUE NACIONAL - RUA ACRE, PARQUE NACIONAL

FONTES: cdhu 196 - desonerada

CRONOGRAMA FÍSICO - FINANCEIRO

ITEM	DESCRIÇÃO	PERÍODO		TOTAL	% FRENTE
		1º MÊS	2º MÊS		

(A) RUA MARTINS COELHO - CENTRO

ITEM	DESCRIÇÃO	1º MÊS	2º MÊS	TOTAL	% FRENTE
1	GUIA PRÉ-MOLDADA	R\$ 6.750,78		R\$ 6.750,78	2,04%
2	RECUPERAÇÃO DE BASE	R\$ 214.719,28		R\$ 214.719,28	65,04%
3	SARJETA E GUIA PRE-MOLDADA	R\$ 8.843,67		R\$ 8.843,67	2,68%
4	RECAPEAMENTO ASFÁLTICO	R\$ 98.334,41		R\$ 98.334,41	29,79%
5	SINALIZAÇÃO HORIZONTAL		R\$ 1.487,07	R\$ 1.487,07	0,45%
TOTAL (A)		R\$ 328.648,14	R\$ 1.487,07	R\$ 330.135,21	100%

(B) RUA ALAGOAS - PARQUE NACIONAL

ITEM	DESCRIÇÃO	1º MÊS	2º MÊS	TOTAL	% FRENTE
1	GUIA PRÉ-MOLDADA	R\$ 4.566,66		R\$ 4.566,66	1,28%
2	RECUPERAÇÃO DE BASE	R\$ 240.330,92		R\$ 240.330,92	67,48%
3	PAVIMENTAÇÃO ASFÁLTICA	R\$ 110.060,59		R\$ 110.060,59	30,90%
4	SINALIZAÇÃO VIÁRIA		R\$ 1.209,98	R\$ 1.209,98	0,34%
TOTAL (B)		R\$ 354.958,17	R\$ 1.209,98	R\$ 356.168,15	100%

(C) RUA ACRE - PARQUE NACIONAL

ITEM	DESCRIÇÃO	1º MÊS	2º MÊS	TOTAL	% FRENTE
1	CALÇADA ACESSÍVEL		R\$ 14.332,31	R\$ 14.332,31	86,74%
2	PISO TÁTIL		R\$ 2.190,49	R\$ 2.190,49	13,26%
TOTAL (C)			R\$ 16.522,80	R\$ 16.522,80	100%

SOMA DE (A)+(B)+(C.)	R\$ 683.606,31	R\$ 19.219,85	R\$ 702.826,16
-----------------------------	-----------------------	----------------------	-----------------------

Total Mensal (R\$)	R\$ 683.606,31	R\$ 19.219,85
Total acumulado (R\$)	R\$ 683.606,31	R\$ 702.826,16
Percentual Mensal	97,27%	2,73%
Percentual Acumulado	97,27%	100,00%



ENG.º CIVIL: WALQUIRIA LOPES AMARAL
CREA: 5070689039
RESPONSÁVEL TÉCNICO
ART Nº 2620250604400